

# R5 RE 0040/0063 C

油潤滑迴轉葉片式真空泵浦



VACUUM SOLUTIONS



## 防爆型

獲得 ATEX 認證（指令 2014/34/EU）：II 1/2G Ex h IIB3 T4 Ga/Gb，專門設計用於抽取具有爆炸危險的氣體/空氣和蒸汽/空氣混合物，適合抽取 IIB3 爆炸組中的幾乎所有物質以及石油蒸汽

## 可靠

結構堅固耐用，高度耐用的纖維增強環氧樹脂葉片，久經驗證的迴轉葉片技術，長久的使用壽命

## 靈活

有多種選裝件可供選擇，可以根據每位客戶的要求和製程輕鬆調整，標配有液位元/溫度開關

配件、零件備品和其他選配

- 氣鎮閥
- 油位開關

- 油分離器上覆防腐蝕鍍膜

- T4 馬達和變速器（真空泵浦外部溫度等級 T4）

# R5 RE 0040/0063 C

油潤滑迴轉葉片式真空泵浦



尺寸圖

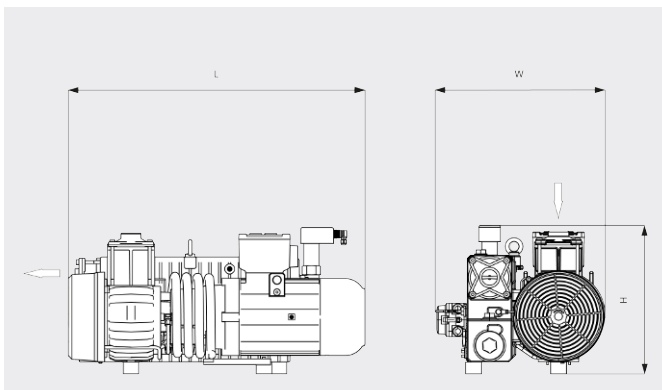

抽氣速率

20°C 下的空氣。誤差範圍：± 10%

— 50 Hz ..... 60 Hz

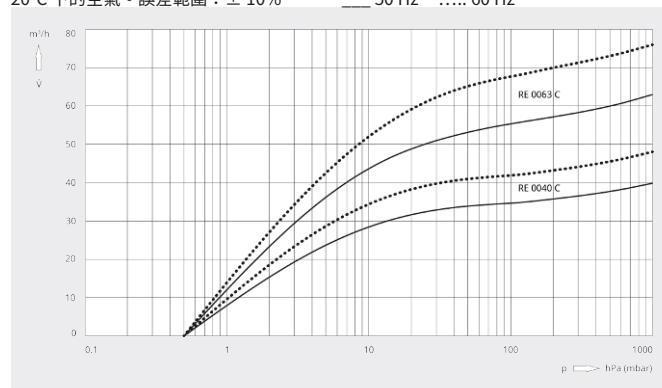

	R5 RE 0040 C	R5 RE 0063 C
額定抽氣速率	40 / 48 m <sup>3</sup> /h (50 / 60 Hz)	63 / 76 m <sup>3</sup> /h (50 / 60 Hz)
極限壓力	0.5 hPa (mbar) (50 / 60 Hz)	0.5 hPa (mbar) (50 / 60 Hz)
馬達額定功率	1.5 / 2.2 kW (50 / 60 Hz)	2.2 kW (50 / 60 Hz)
馬達額定轉速	1500 / 1800 min <sup>-1</sup> (50 / 60 Hz)	1500 / 1800 min <sup>-1</sup> (50 / 60 Hz)
噪音級 (ISO 2151)	63 / 66 dB(A) (50 / 60 Hz)	65 / 68 dB(A) (50 / 60 Hz)
注油量	2 l	2 l
約計重量	100 kg	100 kg
尺寸 (L x W x H)	695 x 420 x 372 mm	752 x 420 x 372 mm
進氣口 / 出口	G 1¼" / G 1¼"	G 1¼" / G 1¼"

您想瞭解更多嗎？

請直接與我們聯繫

service@busch.com.tw 或 +886 (3)5 99 95 80



聯繫表



立即電洽