

R5 KD 0025 A

油潤滑迴轉葉片真空泵浦



結構精巧

直聯驅動結構，高度和重量減小，專為工作台頂部包裝機而設計

效能卓越

超快抽真空時間，高蒸汽耐受性，出色的冷凝水防護，最佳溫度管理

便於保養

保養流程快捷，保養間隔長，光滑表面設計易於清潔

R5 KD 0025 A

油潤滑迴轉葉片真空泵浦



VACUUM SOLUTIONS

尺寸圖

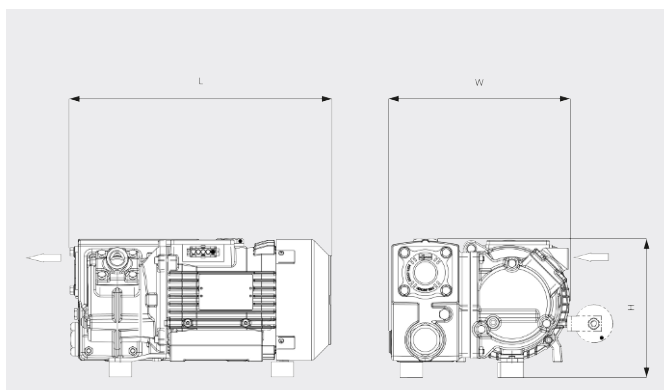

抽氣速率

20°C 下的空氣。誤差範圍：± 10% — 50 Hz 60 Hz

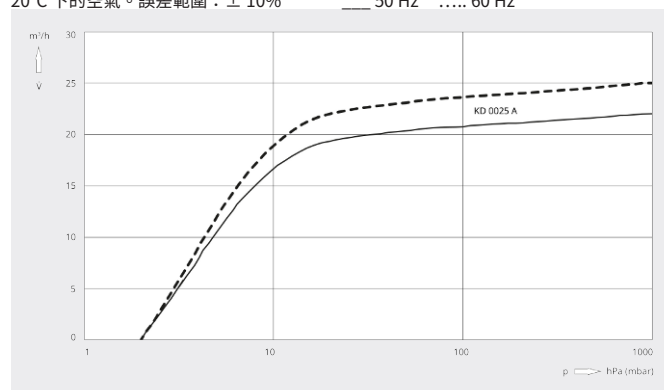

	R5 KD 0025 A 短分離器	R5 KD 0025 A 長分離器
額定抽氣速率	22 / 25 m ³ /h (50 / 60 Hz)	22 / 25 m ³ /h (50 / 60 Hz)
極限壓力	2.0 hPa (mbar) (50 / 60 Hz)	2.0 hPa (mbar) (50 / 60 Hz)
馬達額定轉速	0.75 / 0.9 kW (50 / 60 Hz)	0.75 / 0.9 kW (50 / 60 Hz)
馬達額定轉速	3000 / 3600 min ⁻¹ (50 / 60 Hz)	3000 / 3600 min ⁻¹ (50 / 60 Hz)
噪音級 (ISO 2151)	62 / 67 dB(A) (50 / 60 Hz)	64 / 68 dB(A) (50 / 60 Hz)
注油量	0.3 l	0.45 l
約計重量	21 kg	21 kg
尺寸 (L x W x H)	339 x 235 x 180 mm	338 x 232 x 187 mm
進氣口 / 出口	G ½" / G ½"	G ½" / G ½"

您想瞭解更多嗎？

請直接與我們聯繫

service@busch.com.tw 或 +886 (3)5 99 95 80



聯繫表



立即電洽