

# HUCKEPACK HO 0429-0441 F

一次油潤滑迴轉葉片式真空幫浦

**U  
BUSCH  
U**  
VACUUM SOLUTIONS



## 堅固耐用

穩定可靠的運行；久經驗證的性能；高度耐受蒸汽和顆粒；耐受高粘性和高腐蝕性物質；使用潤滑油潤滑，提供卓越的運行品質；高度耐磨碳纖維複合葉片

## 靈活

專門設計用於超複雜工藝，例如化學、製藥、特殊食品包裝行業，易於根據具體客戶要求和工藝調整，提供 ATEX 版本

## 便於維修及維護

最低維護，無需特殊工具，模組化設計，可快速切換

### 配件

- 油霧分離器
- 多種入口過濾器
- 加強型塑膠或不銹鋼材質的油及沖洗槽
- 沖洗裝置，手動和自動
- 監控和安全裝置
- 液位開關
- 溫度開關
- 壓力開關
- 接近開關
- 溫度控制閥
- 不同的葉片選擇
- 豐富的潤滑油和沖洗液選擇
- 散熱器冷卻系統
- Duosec 安全斷開 3 相分離器
- 直連或星形/三角形開關裝置
- 排氣消音器
- 氣鎮閥
- 消音器
- ATEX 認證

# HUCKEPACK HO 0429-0441 F

一次油潤滑迴轉葉片式真空幫浦



VACUUM SOLUTIONS

## 尺寸圖

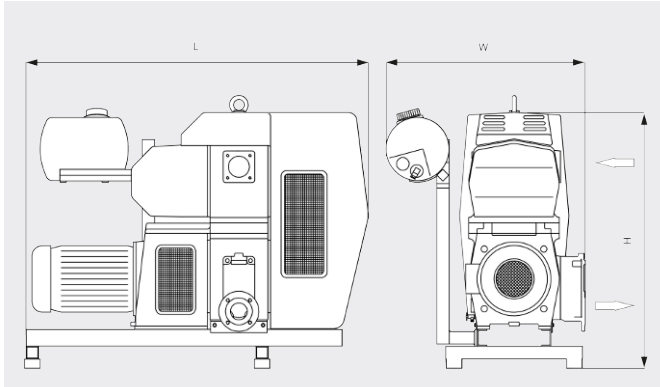

## 抽氣速率

20°C 下的空氣。誤差範圍：± 10%

— 50 Hz ..... 60 Hz

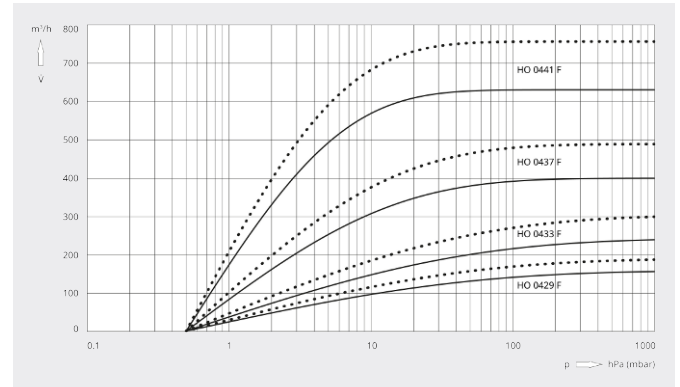

	HUCKEPACK HO 0429 F	HUCKEPACK HO 0433 F	HUCKEPACK HO 0437 F	HUCKEPACK HO 0441 F
額定抽氣速率	160 / 190 m <sup>3</sup> /h (50 / 60 Hz)	250 / 300 m <sup>3</sup> /h (50 / 60 Hz)	400 / 480 m <sup>3</sup> /h (50 / 60 Hz)	630 / 760 m <sup>3</sup> /h (50 / 60 Hz)
極限壓力	0.5 hPa (mbar) (50 / 60 Hz)	0.5 hPa (mbar) (50 / 60 Hz)	0.5 hPa (mbar) (50 / 60 Hz)	0.5 hPa (mbar) (50 / 60 Hz)
馬達額定功率	5.5 / 9.2 kW (50 / 60 Hz)	7.5 / 9.2 kW (50 / 60 Hz)	11.0 / 15.0 kW (50 / 60 Hz)	15.0 / 18.5 kW (50 / 60 Hz)
馬達額定轉速	1500 / 1800 min <sup>-1</sup> (50 / 60 Hz)	1500 / 1800 min <sup>-1</sup> (50 / 60 Hz)	1000 / 1200 min <sup>-1</sup> (50 / 60 Hz)	1000 / 1200 min <sup>-1</sup> (50 / 60 Hz)
噪音級 (ISO 2151)	72 dB(A) (50 / 60 Hz)	73 dB(A) (50 / 60 Hz)	73 dB(A) (50 / 60 Hz)	74 dB(A) (50 / 60 Hz)
約計重量	385 kg	440 kg	930 kg	1000 kg
尺寸 (L x W x H)	1320 x 740 x 1160 mm	1320 x 740 x 1160 mm	1640 x 950 x 1240 mm	1640 x 950 x 1240 mm
進氣口 / 出口	DN 80 / DN 50	DN 80 / DN 50	DN 80 / DN 80	DN 80 / DN 80

您想瞭解更多嗎？

請直接與我們聯繫

service@busch.com.tw 或 +886 (3)5 99 95 80



聯繫表



立即電洽