

COMBI CMM (MINK + MINK)

真空泵浦機組



VACUUM SOLUTIONS



高效

採用全新的乾式爪式真空技術，與傳統真空泵浦相比，更加節能，更加經濟高效

幾乎無需維護

乾式和非接觸式運行，基於 MINK MM 乾式爪式真空泵浦的解決方案

靈活

可根據每位元客戶的要求和製程輕鬆調整

COMBI CMM (MINK + MINK)

真空泵浦機組



VACUUM SOLUTIONS

尺寸圖

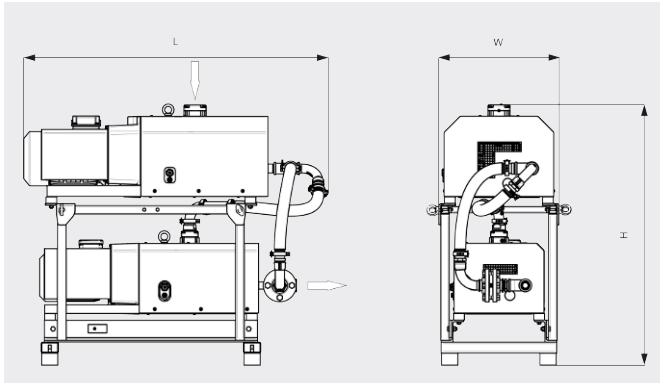

抽氣速率

20°C下的空氣。誤差範圍：± 10%

— 50 Hz 60 Hz

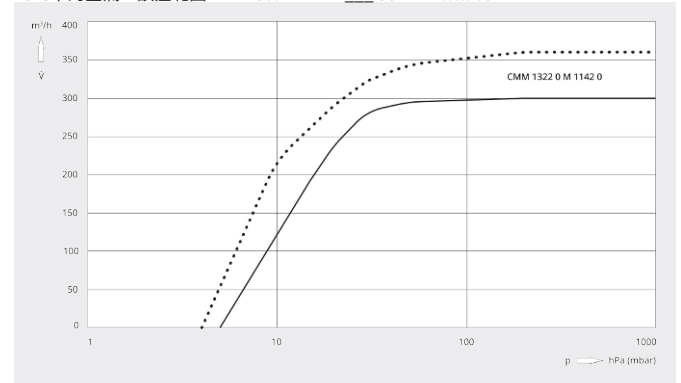

COMBI CMM	
額定抽氣速率	300 / 360 m³/h (50 / 60 Hz)
極限壓力	10 hPa(mbar) (50 / 60 Hz)
馬達額定功率	9.5 / 12.8 kW (50 / 60 Hz)
馬達額定轉速	3000 / 3600 min ⁻¹ (50 / 60 Hz)
尺寸 (L x W x H)	1385 x 546 x 1184 mm
進氣口 / 出口	G 2" / G 1¼"

您想瞭解更多嗎？

請直接與我們聯繫

service@busch.com.tw 或 +886 (3)5 99 95 80



聯繫表



立即電洽