

# ZEBRA RH 0003-0010 B

兩段式油迴轉葉片式真空泵浦



## 可靠

專門設計用於中真空範圍內的各種應用，結構堅固，久經驗證的迴轉葉片真空技術

## 性能卓越

低壓下實現穩定抽氣速率

## 安靜

非常適用於研究實驗室和低噪音工作環境（50 Hz 時低於 60 dB(A)）

配件、零件備品和其他選配

·入口過濾器

·油霧分離器

·氣鎖閥

# ZEBRA RH 0003-0010 B

兩段式油迴轉葉片式真空泵浦



尺寸圖

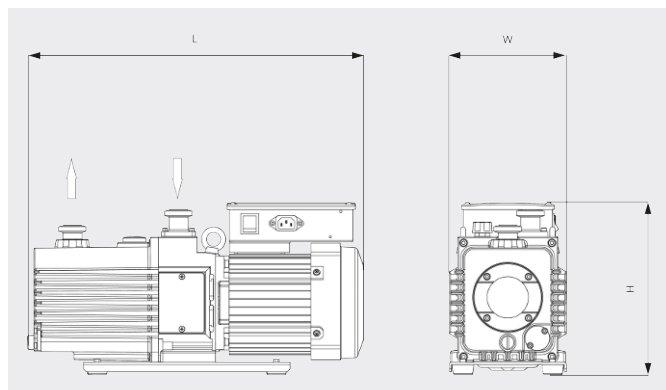

抽氣速率

20°C 下的空氣。誤差範圍：± 10%

— 50 Hz ..... 60 Hz

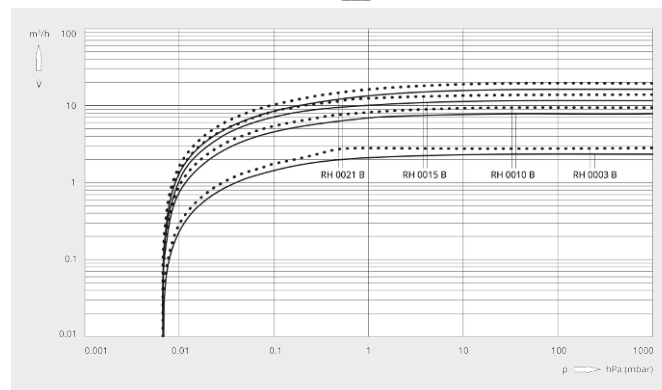

	ZEBRA RH 0003 B	ZEBRA RH 0010 B	ZEBRA RH 0010 B
抽氣速率	2.4 / 2.9 m <sup>3</sup> /h (50 / 60 Hz)	8.1 / 9.7 m <sup>3</sup> /h (50 / 60 Hz)	8.1 / 9.7 m <sup>3</sup> /h (50 / 60 Hz)
抽氣速率	40 / 48 l/min (50 / 60 Hz)	135 / 162 l/min (50 / 60 Hz)	135 / 162 l/min (50 / 60 Hz)
極限分壓 (氣鎖閥關閉)	6.7 · 10 <sup>-4</sup> hPa (mbar)	6.7 · 10 <sup>-4</sup> hPa (mbar)	6.7 · 10 <sup>-4</sup> hPa (mbar)
極限全壓 (氣鎖閥關閉)	6.7 · 10 <sup>-3</sup> hPa (mbar)	6.7 · 10 <sup>-3</sup> hPa (mbar)	6.7 · 10 <sup>-3</sup> hPa (mbar)
極限全壓 (氣鎖閥開啟)	6.7 · 10 <sup>-2</sup> hPa (mbar)	6.7 · 10 <sup>-2</sup> hPa (mbar)	6.7 · 10 <sup>-2</sup> hPa (mbar)
最大持續入口壓力	100 hPa (mbar)	100 hPa (mbar)	100 hPa (mbar)
最大背壓 (壓力錶)	300 hPa (mbar)	300 hPa (mbar)	300 hPa (mbar)
水蒸氣處理能力 (氣鎖閥開啟)	5 g/h	38 g/h	38 g/h
馬達額定功率	0.2 kW	0.4 kW	0.4 kW
工作電壓	100 – 120 / 200 – 240 V (50 / 60 Hz)	100 – 120 / 200 – 240 V (50 / 60 Hz)	200 – 240 / 380 – 415 / 200 – 240 / 380 – 460 V (50 / 60 Hz)
馬達相數	單相	單相	三相
環境溫度	7 – 40 °C	7 – 40 °C	7 – 40 °C
油	VSD 026	VMA 055	VMA 055
注油量	0.8 l	1 l	1 l
噪音級 (ISO 2151)	< 52 / < 53 dB(A) (50 / 60 Hz)	< 52 / < 54 dB(A) (50 / 60 Hz)	< 49 / < 52 dB(A) (50 / 60 Hz)
約計重量	16 kg	29 kg	26 kg

# ZEBRA RH 0003-0010 B

兩段式油迴轉葉片式真空泵浦



	ZEBRA RH 0003 B	ZEBRA RH 0010 B	ZEBRA RH 0010 B
尺寸 (L x W x H)	427 x 150 x 228 mm	488 x 170 x 250 mm	486 x 170 x 250 mm
進氣口 / 出口	ISO-KF 25 / ISO-KF 25	ISO-KF 25 / ISO-KF 25	ISO-KF 25 / ISO-KF 25
標記	cTUVus	cTUVus	cTUVus
其他資訊	·M/A 開關 ·預充 VSD 026 油	·M/A 開關 ·預充 VMA 055 油	·接線盒 ·預充 VMA 055 油

您想瞭解更多嗎？

請直接與我們聯繫  
service@busch.com.tw 或 +886 (3)5 99 95 80



聯繫表



立即電洽