

MINK MM 1104-1142 BP

乾式爪式壓縮機



VACUUM SOLUTIONS



靈活

專為壓力高達 2.0 bar (g) 的大量工業應用而設計，標配入口過濾器 and 壓力安全閥。

可靠

高效空氣冷卻，在整個使用壽命內，穩定提供高體積流量

幾乎無需維護

乾式和非接觸式壓縮

MINK MM 1104-1142 BP

乾式爪式壓縮機



VACUUM SOLUTIONS

尺寸圖

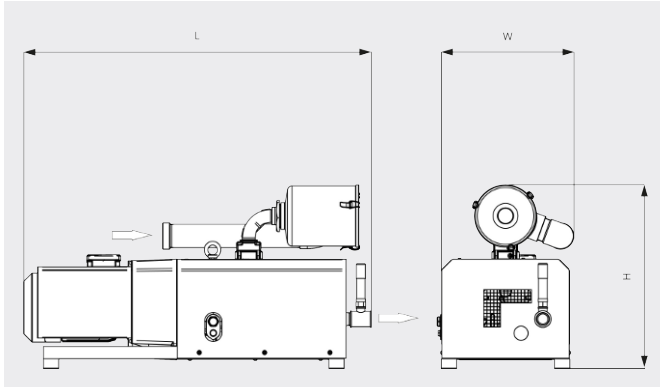

流量

20°C 下的空氣。誤差範圍：± 10%

— 50 Hz 60 Hz

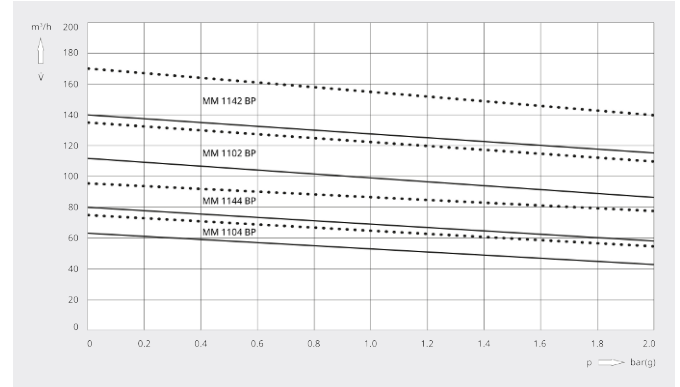

	MINK MM 1104 BP	MINK MM 1104 BP	MINK MM 1104 BP
流量	62 / 75 m ³ /h (50 / 60 Hz)	62 / 75 m ³ /h (50 / 60 Hz)	62 / 75 m ³ /h (50 / 60 Hz)
正壓 (進氣口)	1.2 / 0.8 bar(g) (50 / 60 Hz)	1.8 / 1.4 bar(g) (50 / 60 Hz)	2.0 bar(g) (50 / 60 Hz)
馬達額定功率	2.2 kW (50 / 60 Hz)	2.9 / 3.0 kW (50 / 60 Hz)	3.2 / 3.8 kW (50 / 60 Hz)
馬達額定轉速	1500 / 1800 min ⁻¹ (50 / 60 Hz)	1500 / 1800 min ⁻¹ (50 / 60 Hz)	1500 / 1800 min ⁻¹ (50 / 60 Hz)
噪音級 (ISO 2151)	71 / 73 dB(A) (50 / 60 Hz)	71 / 73 dB(A) (50 / 60 Hz)	71 / 73 dB(A) (50 / 60 Hz)
約計重量	155 kg	155 kg	155 kg
尺寸 (L x W x H)	1080 x 430 x 590 mm	1080 x 430 x 590 mm	1080 x 430 x 590 mm
排氣口	G 1¼"	G 1¼"	G 1¼"

	MINK MM 1144 BP	MINK MM 1144 BP	MINK MM 1144 BP
流量	80 / 95 m ³ /h (50 / 60 Hz)	80 / 95 m ³ /h (50 / 60 Hz)	80 / 95 m ³ /h (50 / 60 Hz)
正壓 (進氣口)	1.0 bar(g) (50 / 60 Hz)	1.4 bar(g) (50 / 60 Hz)	2.0 bar(g) (50 / 60 Hz)
馬達額定功率	2.7 / 3.4 kW (50 / 60 Hz)	3.4 / 4.0 kW (50 / 60 Hz)	4.4 / 5.1 kW (50 / 60 Hz)
馬達額定轉速	1500 / 1800 min ⁻¹ (50 / 60 Hz)	1500 / 1800 min ⁻¹ (50 / 60 Hz)	1500 / 1800 min ⁻¹ (50 / 60 Hz)
噪音級 (ISO 2151)	71 / 73 dB(A) (50 / 60 Hz)	71 / 73 dB(A) (50 / 60 Hz)	71 / 73 dB(A) (50 / 60 Hz)
約計重量	160 kg	160 kg	160 kg

MINK MM 1104-1142 BP

乾式爪式壓縮機



VACUUM SOLUTIONS

	MINK MM 1144 BP	MINK MM 1144 BP	MINK MM 1144 BP
尺寸 (L x W x H)	1190 x 430 x 590 mm	1190 x 430 x 590 mm	1190 x 430 x 590 mm
排氣口	G 1¼"	G 1¼"	G 1¼"

	MINK MM 1102 BP	MINK MM 1102 BP	MINK MM 1102 BP
流量	110 / 135 m ³ /h (50 / 60 Hz)	110 / 135 m ³ /h (50 / 60 Hz)	110 / 135 m ³ /h (50 / 60 Hz)
正壓 (進氣口)	0.7 bar(g) (50 / 60 Hz)	1.4 / 1.1 bar(g) (50 / 60 Hz)	2.0 bar(g) (50 / 60 Hz)
馬達額定功率	4.0 / 5.5 kW (50 / 60 Hz)	5.5 / 6.5 kW (50 / 60 Hz)	6.9 / 8.6 kW (50 / 60 Hz)
馬達額定轉速	3000 / 3600 min ⁻¹ (50 / 60 Hz)	3000 / 3600 min ⁻¹ (50 / 60 Hz)	3000 / 3600 min ⁻¹ (50 / 60 Hz)
噪音級 (ISO 2151)	78 / 81 dB(A) (50 / 60 Hz)	78 / 81 dB(A) (50 / 60 Hz)	78 / 81 dB(A) (50 / 60 Hz)
約計重量	160 kg	160 kg	160 kg
尺寸 (L x W x H)	1195 x 430 x 590 mm	1195 x 430 x 590 mm	1195 x 430 x 590 mm
排氣口	G 1¼"	G 1¼"	G 1¼"

	MINK MM 1142 BP	MINK MM 1142 BP	MINK MM 1142 BP
流量	140 / 170 m ³ /h (50 / 60 Hz)	140 / 170 m ³ /h (50 / 60 Hz)	140 / 170 m ³ /h (50 / 60 Hz)
正壓 (進氣口)	1.0 bar(g) (50 / 60 Hz)	1.4 bar(g) (50 / 60 Hz)	2.0 bar(g) (50 / 60 Hz)
馬達額定功率	6.0 / 8.0 kW (50 / 60 Hz)	7.5 / 9.5 kW (50 / 60 Hz)	9.0 / 11.5 kW (50 / 60 Hz)
馬達額定轉速	3000 / 3600 min ⁻¹ (50 / 60 Hz)	3000 / 3600 min ⁻¹ (50 / 60 Hz)	3000 / 3600 min ⁻¹ (50 / 60 Hz)
噪音級 (ISO 2151)	78 / 81 dB(A) (50 / 60 Hz)	78 / 81 dB(A) (50 / 60 Hz)	78 / 81 dB(A) (50 / 60 Hz)
約計重量	165 kg	165 kg	165 kg
尺寸 (L x W x H)	1210 x 430 x 590 mm	1210 x 430 x 590 mm	1210 x 430 x 590 mm
排氣口	G 1¼"	G 1¼"	G 1¼"

您想瞭解更多嗎？

請直接與我們聯繫

service@busch.com.tw 或 +886 (3)5 99 95 80



聯繫表



立即電洽