

DOLPHIN LA 1157-1807 A

水封式真空泵浦



堅固耐用

採用久經驗證的技術，耐用的單段式結構

可靠

超高蒸汽和顆粒耐受性

靈活

採用多種結構材料，包括灰口鑄鐵 (EN-GJL-200)、多種型號的不鏽鋼，甚至鈦金屬，亦備有獲得 ATEX 認證 (Cat 1(i)/2(o) IIC T5) 的型號，可以使用不同的工作液，可以用作壓縮機

配件、零件備品和其他選配

- 部分或全部再循環系統
- 液體分離器
- 氣蝕防護

- 熱交換器
- 氣體噴射器
- 馬達選擇範圍廣

- 止回閥
- 真空釋壓閥

DOLPHIN LA 1157-1807 A

水封式真空泵浦



VACUUM SOLUTIONS

尺寸圖

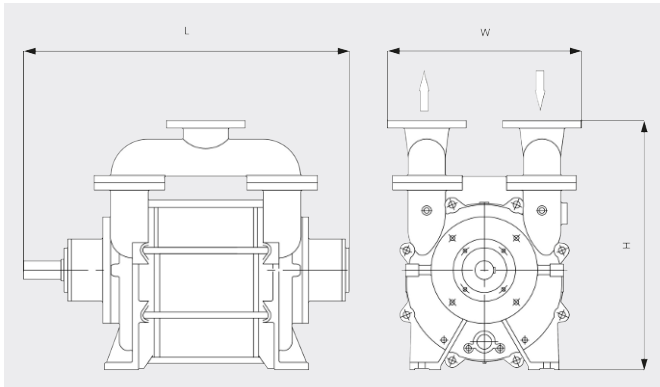

抽氣速率

20°C 下的空氣。誤差範圍：± 10%

— 50 Hz 60 Hz

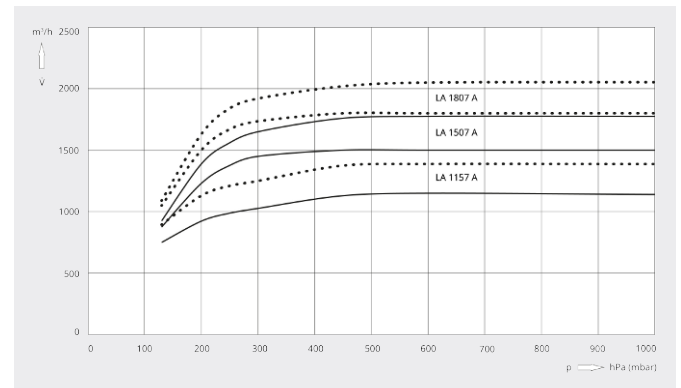

	DOLPHIN LA 1157 A	DOLPHIN LA 1507 A	DOLPHIN LA 1807 A
額定抽氣速率	1150 / 1380 m³/h	1500 / 1800 m³/h	1800 / 2050 m³/h
極限壓力	130 hPa (mbar)	130 hPa (mbar)	130 hPa (mbar)
馬達額定功率	30 / 45 kW	45 / 55 kW	50 / 75 kW
馬達額定轉速	980 / 1150 min ⁻¹	980 / 1150 min ⁻¹	980 / 1150 min ⁻¹
噪音級 (ISO 2151)	77 dB(A)	77 dB(A)	77 dB(A)
約計重量	575 kg	638 kg	701 kg
尺寸 (L x W x H)	(1046 - 1231) x 480 x 800 mm	(1146 - 1331) x 480 x 800 mm	(1246 - 1431) x 480 x 800 mm
進氣口 / 出口	DN 125 PN 10 / DN 125 PN 10	DN 125 PN 10 / DN 125 PN 10	DN 125 PN 10 / DN 125 PN 10

您想瞭解更多嗎？

請直接與我們聯繫

service@busch.com.tw 或 +886 (3)5 99 95 80



聯繫表



立即電洽