

DOLPHIN LB 0526/0726 A

水封式真空泵浦



VACUUM SOLUTIONS



堅固耐用

採用久經驗證的技術，耐用的兩段式結構

可靠

超高蒸汽和顆粒耐受性

靈活

採用多種結構材料，包括灰口鑄鐵 (EN-GJL-200)、多種型號的不鏽鋼，甚至鈦金屬，亦備有獲得 ATEX 認證 (Cat 1(i)/2(o) IIC T5) 的型號，可以使用除水之外的工作液，可以用作壓縮機

配件、零件備品和其他選配

- 部分或全部再循環系統
- 液體分離器
- 氣蝕防護

- 熱交換器
- 氣體噴射器
- 馬達選擇範圍廣

- 止回閥
- 真空釋壓閥

DOLPHIN LB 0526/0726 A

水封式真空泵浦



VACUUM SOLUTIONS

尺寸圖

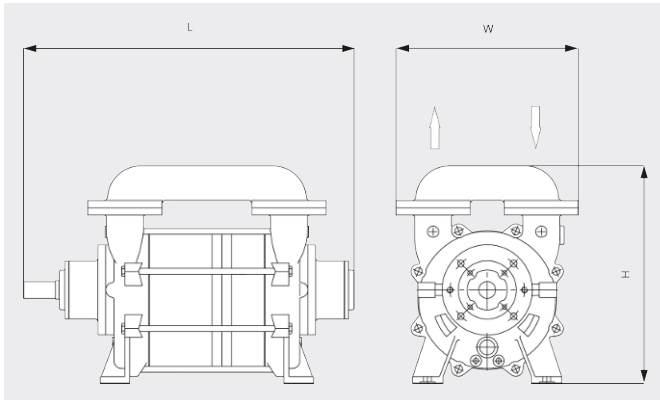

抽氣速率

20°C 下的空氣。誤差範圍：± 10%

— 50 Hz 60 Hz

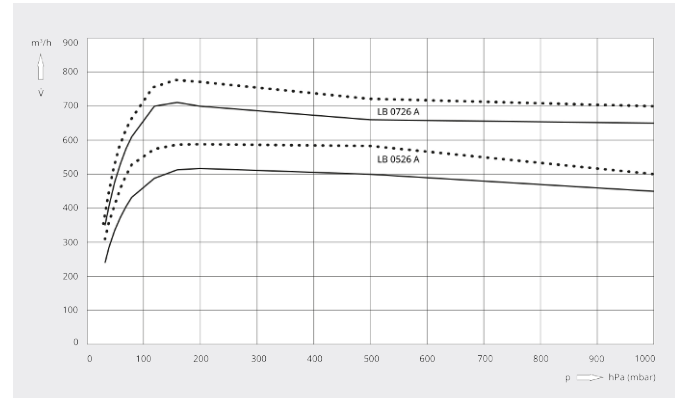

	DOLPHIN LB 0526 A	DOLPHIN LB 0726 A
額定抽氣速率	520 / 580 m ³ /h (50 / 60 Hz)	720 / 770 m ³ /h (50 / 60 Hz)
極限壓力	33 hPa (mbar) (50 / 60 Hz)	33 hPa (mbar) (50 / 60 Hz)
最大正壓	2 bar(g) (50 / 60 Hz)	2 bar(g) (50 / 60 Hz)
馬達額定功率	18.5 / 22 – 30 kW (50 / 60 Hz)	22 / 30 – 37 kW (50 / 60 Hz)
馬達額定轉速	1150 / 1450 – 1750 min ⁻¹ (50 / 60 Hz)	1150 / 1450 – 1750 min ⁻¹ (50 / 60 Hz)
噪音級 (ISO 2151)	74 / 75 dB(A) (50 / 60 Hz)	74 / 75 dB(A) (50 / 60 Hz)
約計重量	264 kg	278 kg
尺寸 (L x W x H)	(886 – 1046) x 400 x 470 mm	(1006 – 1166) x 400 x 470 mm
進氣口 / 出口	DN 80 PN 10 / DN 80 PN 10	DN 80 PN 10 / DN 80 PN 10

您想瞭解更多嗎？

請直接與我們聯繫

service@busch.com.tw 或 +886 (3)5 99 95 80



聯繫表



立即電洽