

DOLPHIN LB 2108-3108 A

水封式真空泵浦



堅固耐用

採用久經驗證的技術，耐用的兩段式結構

可靠

超高蒸汽和顆粒耐受性

靈活

採用多種結構材料，包括灰口鑄鐵 (EN-GJL-200)、多種型號的不鏽鋼，甚至鈦金屬，亦備有獲得 ATEX 認證 (Cat 1(i)/2(o) IIC T5) 的型號，可以使用除水之外的工作液，可以用作壓縮機

配件、零件備品和其他選配

- 部分或全部再循環系統
- 液體分離器
- 氣蝕防護

- 熱交換器
- 氣體噴射器
- 馬達選擇範圍廣

- 止回閥
- 真空釋壓閥

DOLPHIN LB 2108-3108 A

水封式真空泵浦



VACUUM SOLUTIONS

尺寸圖

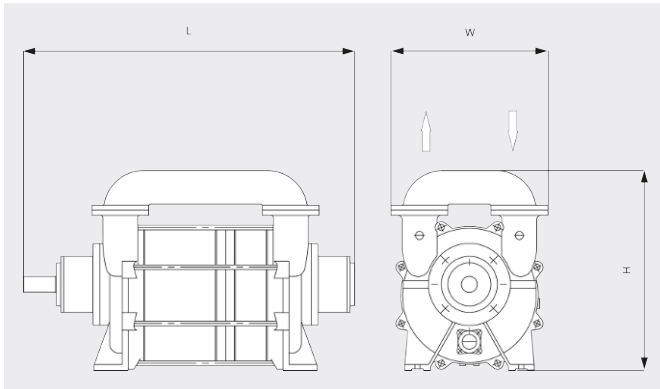

抽氣速率

20°C 下的空氣。誤差範圍：± 10%

— 50 Hz 60 Hz

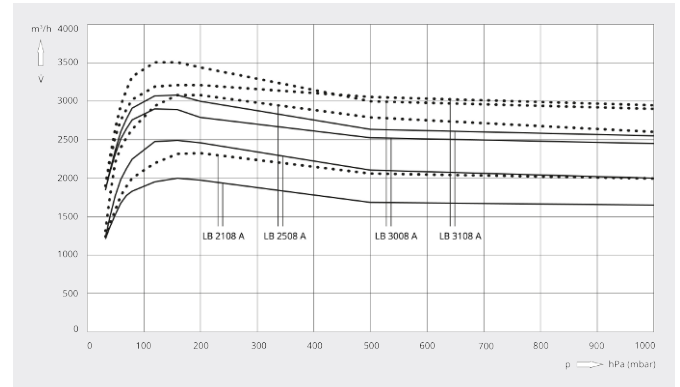

	DOLPHIN LB 2108 A	DOLPHIN LB 2508 A	DOLPHIN LB 3008 A	DOLPHIN LB 3108 A
額定抽氣速率	2100 / 2300 m³/h (50 / 60 Hz)	2500 / 3080 m³/h (50 / 60 Hz)	3000 / 3200 m³/h (50 / 60 Hz)	3100 / 3500 m³/h (50 / 60 Hz)
極限壓力	33 hPa (mbar) (50 / 60 Hz)	33 hPa (mbar) (50 / 60 Hz)	33 hPa (mbar) (50 / 60 Hz)	33 hPa (mbar) (50 / 60 Hz)
馬達額定功率	55 / 90 kW (50 / 60 Hz)	75 / 110 kW (50 / 60 Hz)	90 / 150 kW (50 / 60 Hz)	110 / 150 kW (50 / 60 Hz)
馬達額定轉速	735 / 880 min ⁻¹ (50 / 60 Hz)	735 / 880 min ⁻¹ (50 / 60 Hz)	735 / 880 min ⁻¹ (50 / 60 Hz)	735 / 880 min ⁻¹ (50 / 60 Hz)
噪音級 (ISO 2151)	79 dB(A)	79 dB(A)	79 dB(A)	79 dB(A)
約計重量	1526 kg	1664 kg	1800 kg	2090 kg
尺寸 (L x W x H)	(1658 - 1938) x 650 x 800 mm	(1808 - 2088) x 650 x 800mm	(1908 - 2188) x 650 x 800 mm	(1943 - 2223) x 650 x 800 mm
進氣口 / 出口	DN 150 PN 10 / DN 150 PN 10	DN 150 PN 10 / DN 150 PN 10	DN 150 PN 10 / DN 150 PN 10	DN 150 PN 10 / DN 150 PN 10

您想瞭解更多嗎？

請直接與我們聯繫

service@busch.com.tw 或 +886 (3)5 99 95 80



聯繫表



立即電洽