

DOLPHIN LR 0110/0140 A

水封式真空泵浦



VACUUM SOLUTIONS



堅固耐用

採用久經驗證的技術，運行可靠，具備超高的蒸汽和顆粒耐受性，專為採礦、發電廠、制糖、制漿和造紙業、鋼鐵生產等高要求環境而設計

效能卓越

高容量、高抽氣速率

靈活

模組化設計，可選擇灰口鑄鐵(EN-GJL-200)外殼及球墨鑄鐵葉輪或所有防腐蝕304級或316L級不鏽鋼材料，可以使用除水以外的工作液，可以用作壓縮機

配件、零件備品和其他選配

- 由電機驅動的真空泵浦機組，配備變速箱或V型皮帶驅動系統
- 安裝在堅固的鋼制底座上
- 部分或全部再循環系統
- 氣蝕防護
- 氣體噴射器
- 止回閥
- 真空釋壓閥
- 臨時入口濾網（用於調試）

DOLPHIN LR 0110/0140 A

水封式真空泵浦



VACUUM SOLUTIONS

尺寸圖

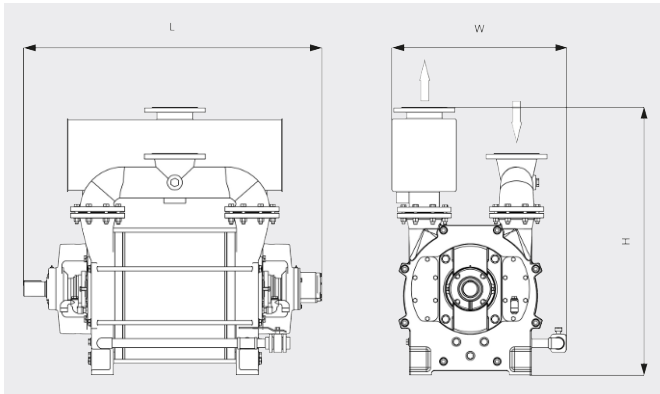

抽氣速率

20°C下的乾空氣。誤差範圍：± 10%，符合HEI和Pneurop 6612

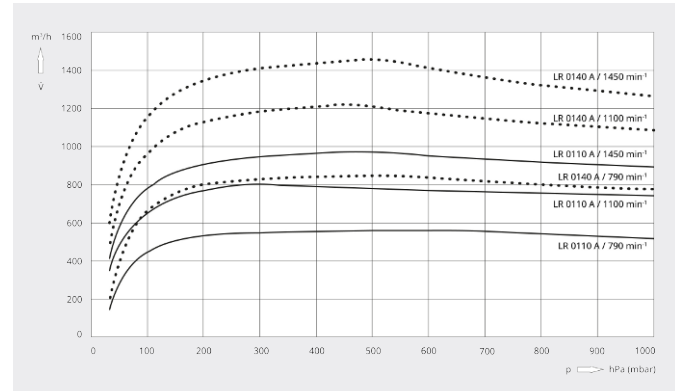

| | DOLPHIN LR 0110 A | DOLPHIN LR 0140 A |
|----------------|------------------------------|------------------------------|
| 額定抽氣速率 | 570 – 960 m ³ /h | 840 – 1430 m ³ /h |
| 極限壓力 | 33 hPa (mbar) | 33 hPa (mbar) |
| 馬達額定功率 | 18.5 – 45 kW | 30 – 55 kW |
| 真空泵浦轉速 | 790 – 1450 min ⁻¹ | 790 – 1450 min ⁻¹ |
| 噪音級 (ISO 2151) | ≤ 80 dB(A) | ≤ 80 dB(A) |
| 約計重量 | 454 kg | 511 kg |
| 尺寸 (L x W x H) | 975 x 700 x 985 mm | 1095 x 700 x 985 mm |
| 進氣口 / 出口 | DN 125 PN 10 / DN 125 PN 10 | DN 125 PN 10 / DN 125 PN 10 |

您想瞭解更多嗎？

請直接與我們聯繫

service@busch.com.tw 或 +886 (3)5 99 95 80



聯繫表



立即電洽