

R5 KD 0012/0020 A

油潤滑迴轉葉片式真空泵浦



VACUUM SOLUTIONS



結構精巧

直聯驅動結構，高度和重量減小，專為小型包裝機而設計

可靠

高蒸汽耐受性，出色的冷凝保護，最佳溫度管理

便於保養

保養流程快捷，保養間隔長，光滑表面設計易於清潔

R5 KD 0012/0020 A

油潤滑迴轉葉片式真空泵浦



VACUUM SOLUTIONS

尺寸圖

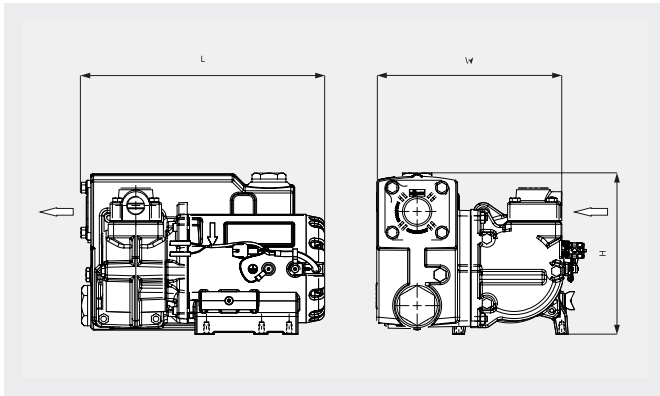

抽氣速率

20°C 下的空氣。誤差範圍：± 10%

— 50 Hz 60 Hz

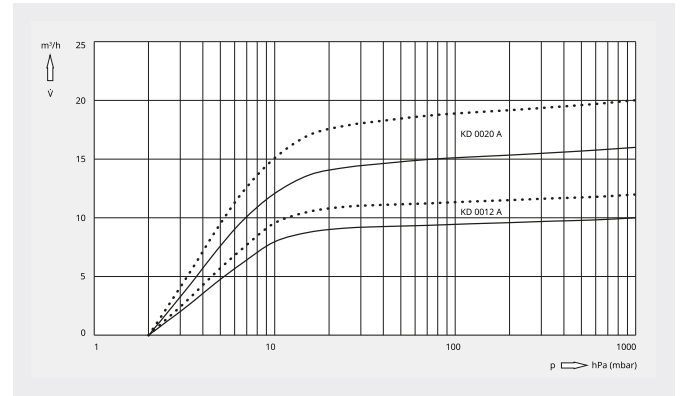

	R5 KD 0012 A	R5 KD 0020 A
額定抽氣速率	10 / 12 m ³ /h (50 / 60 Hz)	16 / 20 m ³ /h (50 / 60 Hz)
極限壓力	2.0 hPa (mbar) (50 / 60 Hz)	2.0 hPa (mbar) (50 / 60 Hz)
馬達額定功率	0.37 kW (50 / 60 Hz)	0.55 kW (50 / 60 Hz)
馬達額定轉速	3000 / 3600 min ⁻¹ (50 / 60 Hz)	3000 / 3600 min ⁻¹ (50 / 60 Hz)
噪音級 (ISO 2151)	59 / 62 dB(A) (50 / 60 Hz)	59 / 62 dB(A) (50 / 60 Hz)
注油量	0.35 l	0.35 l
約計重量	14 kg	15 kg
尺寸 (L x W x H)	265 x 215 x 175 mm	265 x 215 x 175 mm
進氣口 / 出口	G ½"	G ½"

您想瞭解更多嗎？

請直接與我們聯繫

service@busch.com.tw 或 +886 (3)5 99 95 80



聯繫表



立即電洽