

COBRA BA 0100 C

乾式螺旋式真空泵浦



VACUUM SOLUTIONS



性能卓越

先進的螺旋式設計，鐘形懸臂結構，榮獲專利的自平衡螺桿，卓越的運行品質，非常適用於半導體和分析應用、滅菌、冷凍乾燥、熔爐、薄膜鍍層及氣體回收

高效

擁有成本低，維護少，保養間隔長，可長效運行，高效風冷

結構精巧

密閉式設計，直接安裝的密閉式馬達

配件

- 密封和稀釋氣體系統，用於抽取蒸汽和可冷凝氣體

COBRA BA 0100 C

乾式螺旋式真空泵浦



尺寸圖

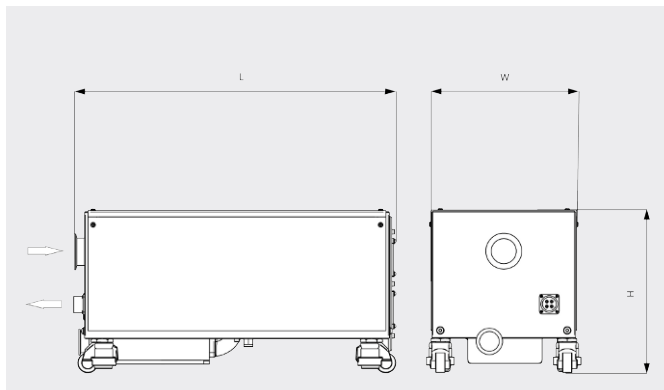

抽氣速率

20°C 下的空氣。誤差範圍：± 10%

— 50 Hz 60 Hz

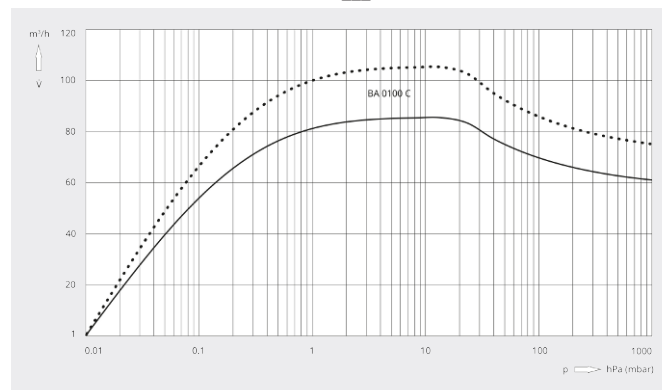

COBRA BA 0100 C	
貨號	1361570759
額定抽氣速率	85 / 105 m³/h (50 / 60 Hz)
極限壓力	0.01 (50 / 60 Hz)
馬達額定功率	1.5 / 1.8 kW (50 / 60 Hz)
極限壓力時的功耗	1.1 / 1.25 kW (50 / 60 Hz)
馬達額定轉速	3000 / 3600 min ⁻¹ (50 / 60 Hz)
噪音級 (ISO 2151)	58 dB(A) (50 / 60 Hz)
氮氣消耗量	0 - 50 l/min
約計重量	120 kg
尺寸 (L x W x H)	634 x 304 x 338 mm
進氣口 / 出口	DN 50 KF / DN 40 KF
其他資訊	<ul style="list-style-type: none">·風冷型·水準不鏽鋼消音器·帶有集成式靜音組塊的萬向腳輪·預充 PFPE 油

您想瞭解更多嗎？

請直接與我們聯繫

service@busch.com.tw 或 +886 (3)5 99 95 80



聯繫表



立即電洽