

# DOLPHIN VL 0530-0800 A 非循環

水封式真空泵浦機組

**U  
BUSCH  
U**  
VACUUM SOLUTIONS



## 堅固耐用

採用久經驗證的技術，運行可靠，配備防腐蝕不鏽鋼葉輪，具備超高的蒸汽和顆粒耐受性，使用自動電磁閥控制主供應源的工作液流量

## 「一體式」設計

該機組配備基礎框架、工作液分離器、控制系統、入口止回閥、新鮮液體供應套件、液位指示器（僅ATEX）、溫度感測器（僅ATEX）和壓力感測器，以及氣蝕防護

## 靈活

可選擇灰口鑄鐵 (EN-GJL-200) 或 316 不鏽鋼外殼，亦備有獲得 ATEX 認證 (Cat. 1 (i/o) IIC, T4) 的型號，可以使用除水以外的工作液

# DOLPHIN VL 0530-0800 A 非循環

水封式真空泵浦機組



尺寸圖

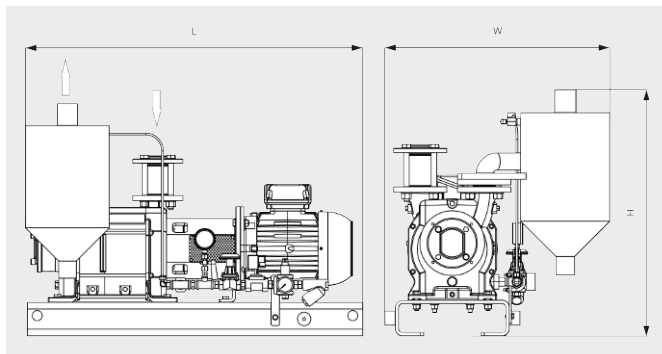

尺寸圖

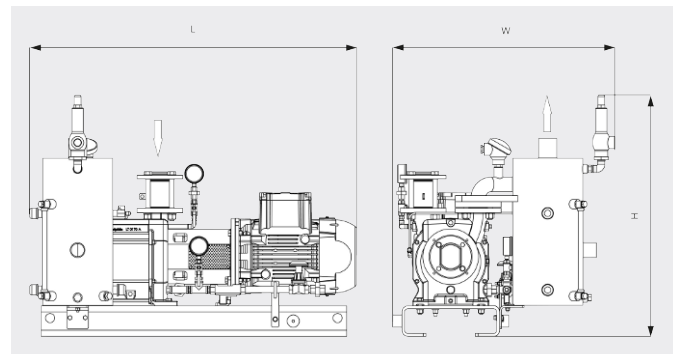

	DOLPHIN VL 0530 A 非循環	DOLPHIN VL 0800 A 非循環
額定抽氣速率	405 / 551 m <sup>3</sup> /h (50 / 60 Hz)	722 / 867 m <sup>3</sup> /h (50 / 60 Hz)
極限壓力	130 hPa (mbar) (50 / 60 Hz)	130 hPa (mbar) (50 / 60 Hz)
馬達額定功率	11.0 / 15.0 kW (50 / 60 Hz)	18.5 / 22.0 kW (50 / 60 Hz)
約計重量	451 / 612 kg (安全/ATEX)	518 / 612 kg (安全/ATEX)
尺寸 (L x W x H)	1383 x 815 x 854 / 1507 x 1054 x 1184 mm (安全/ATEX)	1501 x 875 x 932 / 1676 x 1054 x 1184 mm (安全/ATEX)
進氣口 / 出口	G 2" / R 3"	G 2½" / R 4"

## 您想瞭解更多嗎？

請直接與我們聯繫  
service@busch.com.tw 或 +886 (3)5 99 95 80



聯繫表



立即電洽