

# DOLPHIN LT 0130-0220 A

Vätskeringsvakuumpumpar



VACUUM SOLUTIONS



## Robust

Beprovad teknik, slitstark tvåstegskonstruktion, impeller av korrosionsfritt rostfritt stål, direktflänsmonterad motor, ram krävs ej, integrerad flödeskanal

## Pålitlig

Extremt hög ång- och partikeltolerans, optimerat gasflöde

## Flexibel

Hus av gjutjärn (EN-GJL-200) eller rostfritt stål av typ 316, ATEX-certifierad version (kat 1G (i) 2G (o) IIC T4), andra driftsvätskor än vatten möjligt

### Tillbehör

- Modulkonstruerade pumpset, konfigurerade för enkel genomströmning, delvis eller total återcirkulation av driftsvätskan
- Vätskeavskiljare
- Kavitationsskydd
- Värmeväxlare
- Gasejektorpump
- Stort urval av motorer
- Backventiler
- Vakuumavlastningsventiler
- Drivenhet med variabelt varvtal (endast LM 0170/0220 A)

# DOLPHIN LT 0130-0220 A

Vätskeringsvakuumpumpar



VACUUM SOLUTIONS

## Måttritning

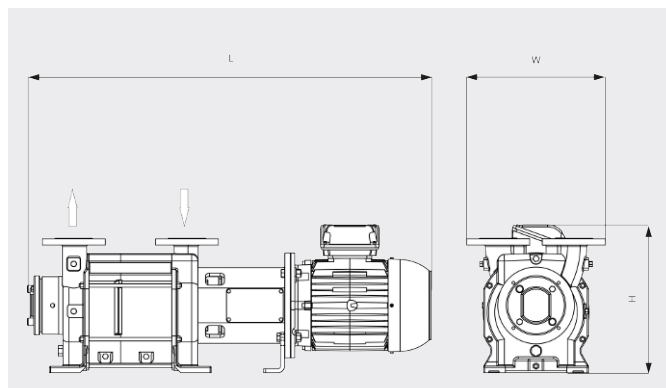

## Kapacitet

Torr luft vid 20 °C. Driftvätska vatten 15 °C. Tolerans: - 10 %, i enlighet med HEI och Pneurop 6612

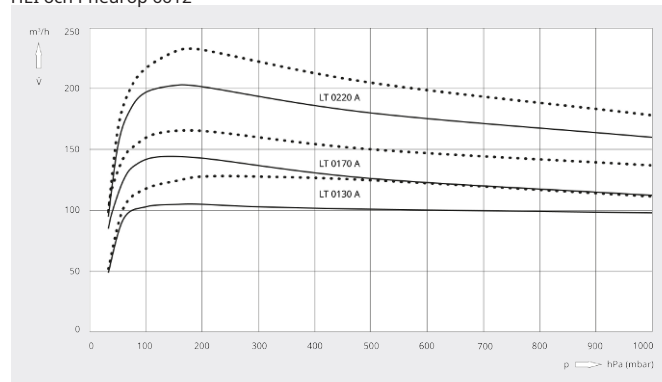

	DOLPHIN LT 0130 A	DOLPHIN LT 0170 A	DOLPHIN LT 0220 A
<b>Nominell kapacitet</b>	105 / 128 m³/h (50/60 Hz)	144 / 165 m³/h (50/60 Hz)	203 / 232 m³/h (50/60 Hz)
<b>Sluttryck</b>	33 hPa (mbar) (50/60 Hz)	33 hPa (mbar) (50/60 Hz)	33 hPa (mbar) (50/60 Hz)
<b>Max. övertryck</b>	1,5 bar(g) (50/60 Hz)	1,5 bar(g) (50/60 Hz)	1,2 bar(g) (50/60 Hz)
<b>Nominellt motorvärde</b>	3,0 / 4,0 kW (50/60 Hz)	4,0 / 5,5 kW (50/60 Hz)	5,5 / 7,5 kW (50/60 Hz)
<b>Nominell motorhastighet</b>	1450 / 1750 min <sup>-1</sup> (50/60 Hz)	1450 / 1750 min <sup>-1</sup> (50/60 Hz)	1450 / 1750 min <sup>-1</sup> (50/60 Hz)
<b>Ljudnivå (ISO 2151)</b>	70 / 71 dB(A) (50/60 Hz)	70 / 71 dB(A) (50/60 Hz)	70 / 71 dB(A) (50/60 Hz)
<b>Vikt ca</b>	139 kg	149 kg	188 kg
<b>Dimensioner (L x W x H)</b>	906 x 330 x 329 mm	954 x 330 x 351 mm	1083 x 330 x 380 mm
<b>Gasinlopp / utlopp</b>	DN 40 PN 10 / DN 40 PN 10	DN 40 PN 10 / DN 40 PN 10	DN 40 PN 10 / DN 40 PN 10

## VILL DU VETA MER?

Kontakta oss direkt!  
[info@busch.se](mailto:info@busch.se) eller +46 31 338 00 80



KONTAKT



RING OSS NU