

# R5 RA 0165-0305 D

Масляные пластинчато-роторные вакуумные насосы



## Надежность

Прочная конструкция, высокоэластичные лопасти из углеродистого волокна, испытанная пластинчато-роторная технология, продолжительный срок службы

## Превосходные рабочие характеристики

Высокая скорость откачки в условиях низкого давления; решение для непрерывной работы в диапазоне грубого вакуума

## Универсальность

Различные варианты разработки, удобство адаптации к конкретным потребностям и технологическим процессам заказчика

### Аксессуары

- Газобалластный клапан
- Различные впускные фильтры
- Комплект для рекуперации энергии с теплообменником
- Переключатель уровня масла
- Датчики температуры
- Манометр давления фильтра
- Масла для вакуумных насосов для любых областей применения
- Регулятор вакуума

# R5 RA 0165-0305 D

Масляные пластинчато-роторные вакуумные насосы



Габаритный чертёж

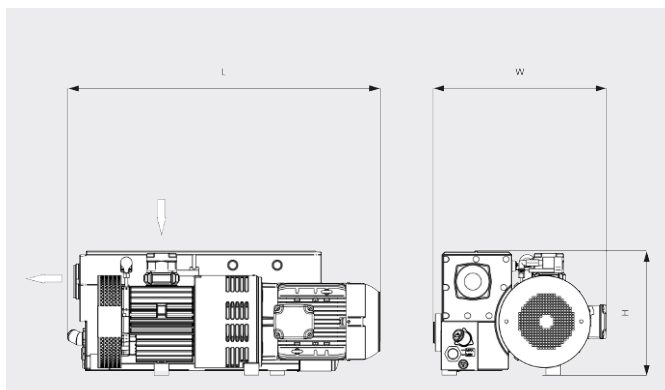

Скорость откачки  
Воздух при 20 °С. Допустимое отклонение: ±10 %

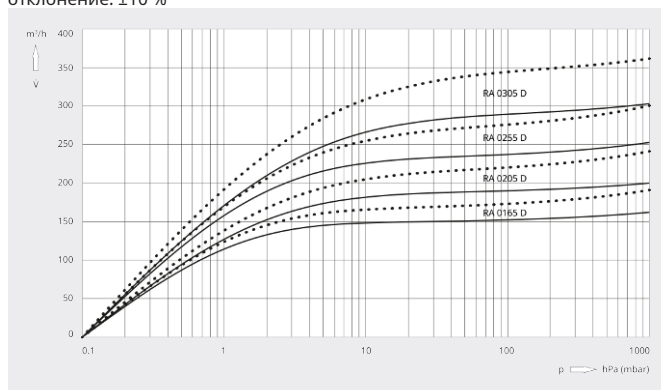

	R5 RA 0165 D	R5 RA 0205 D	R5 RA 0255 D	R5 RA 0305 D
Номинальная производительность	160 / 190 m³/h (50/60 Hz)	200 / 240 m³/h (50/60 Hz)	250 / 300 m³/h (50/60 Hz)	300 / 360 m³/h (50/60 Hz)
Предельное остаточное давление (газобалластный клапан закрыт)	0,1 hPa (mbar) (50/60 Hz)	0,1 hPa (mbar) (50/60 Hz)	0,1 hPa (mbar) (50/60 Hz)	0,1 hPa (mbar) (50/60 Hz)
Предельное остаточное давление (газобалластный клапан открыт)	0,5 hPa (mbar) (50/60 Hz)	0,5 hPa (mbar) (50/60 Hz)	0,5 hPa (mbar) (50/60 Hz)	0,5 hPa (mbar) (50/60 Hz)
Номинальная мощность двигателя	5,5 / 6,6 kW (50/60 Hz)	5,5 / 6,6 kW (50/60 Hz)	7,5 / 9,2 kW (50/60 Hz)	8,3 / 10,0 kW (50/60 Hz)
Номинальная частота вращения двигателя	1500 / 1800 min <sup>-1</sup> (50/60 Hz)	1500 / 1800 min <sup>-1</sup> (50/60 Hz)	1500 / 1800 min <sup>-1</sup> (50/60 Hz)	1500 / 1800 min <sup>-1</sup> (50/60 Hz)
Энергопотребление при 100 mbar	3,7 / 4,7 kW (50/60 Hz)	4,2 / 5,2 kW (50/60 Hz)	5,5 / 6,6 kW (50/60 Hz)	6,1 / 7,2 kW (50/60 Hz)
Энергопотребление при предельном остаточном давлении	2,4 / 2,9 kW (50/60 Hz)	3,3 / 4,0 kW (50/60 Hz)	4,1 / 4,5 kW (50/60 Hz)	4,7 / 5,1 kW (50/60 Hz)
Уровень шума (ISO 2151)	70 / 72 dB(A) (50/60 Hz)	72 / 74 dB(A) (50/60 Hz)	72 / 74 dB(A) (50/60 Hz)	74 / 76 dB(A) (50/60 Hz)
Объем масла	6,5 l	6,5 l	6,5 l	6,5 l
Масса, прибл.	160 kg	160 kg	195 kg	195 kg
Размеры (L x W x H)	977 x 583 x 418 mm	977 x 583 x 418 mm	1056 x 583 x 418 mm	1057 x 583 x 418 mm
Впуск газа / выпуск	G 2" / G 2"	G 2" / G 2"	G 2" / G 2"	G 2" / G 2"

## ХОТИТЕ УЗНАТЬ БОЛЬШЕ?

Свяжитесь с нами!  
info@busch.ru или +7 495 648 67 26



ЗАПОЛНИТЕ ФОРМУ  
ОБРАТНОЙ СВЯЗИ



ПОЗВОНИТЕ НАМ