

# ZEBRA RH 0003-0010 B

Двухступенчатые масляные пластинчато-роторные вакуумные насосы



## Надежность

Специально разработаны для широкого спектра применения в диапазоне среднего вакуума; прочная конструкция, испытанная технология пластинчато-роторных вакуумных насосов

## Превосходные рабочие характеристики

Стабильная скорость откачки даже в диапазоне низкого давления

## Низкий уровень шума

Отлично подходят для исследовательских лабораторий и производственных условий с низким уровнем шума, < 60 dB(A) при 50 Hz

Аксессуары, запасные части и дополнительные опции

- Впускной фильтр
- Сепаратор масляного тумана
- Газобалластный клапан

# ZEBRA RH 0003-0010 B

Двухступенчатые масляные пластинчато-роторные вакуумные насосы



Габаритный чертеж

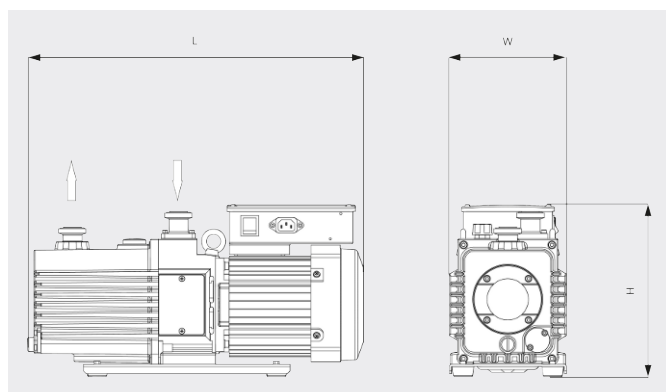

Скорость откачки  
Воздух при 20 °С. Допустимое отклонение: ±10 %

— 50 Hz ..... 60 Hz

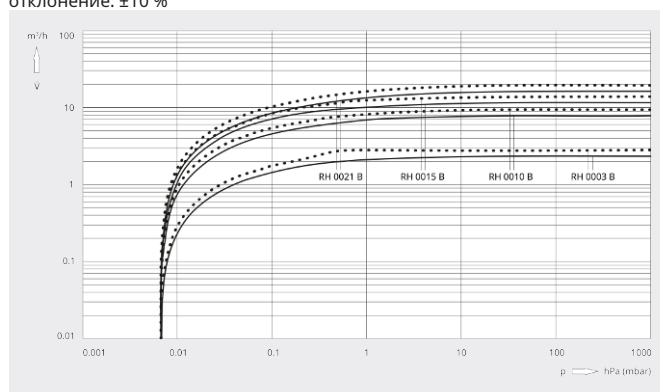

	ZEBRA RH 0003 B	ZEBRA RH 0010 B	ZEBRA RH 0010 B
Скорость откачки	2,4 / 2,9 m <sup>3</sup> /h (50/60 Hz)	8,1 / 9,7 m <sup>3</sup> /h (50/60 Hz)	8,1 / 9,7 m <sup>3</sup> /h (50/60 Hz)
Скорость откачки	40 / 48 l/min (50/60 Hz)	135 / 162 l/min (50/60 Hz)	135 / 162 l/min (50/60 Hz)
Предельное парциальное давление (газобалластный клапан закрыт)	6,7 · 10 <sup>-4</sup> hPa (mbar)	6,7 · 10 <sup>-4</sup> hPa (mbar)	6,7 · 10 <sup>-4</sup> hPa (mbar)
Предельное полное давление (газобалластный клапан закрыт)	6,7 · 10 <sup>-3</sup> hPa (mbar)	6,7 · 10 <sup>-3</sup> hPa (mbar)	6,7 · 10 <sup>-3</sup> hPa (mbar)
Предельное полное давление (газобалластный клапан открыт)	6,7 · 10 <sup>-2</sup> hPa (mbar)	6,7 · 10 <sup>-2</sup> hPa (mbar)	6,7 · 10 <sup>-2</sup> hPa (mbar)
Макс. постоянное впускное давление	100 hPa (mbar)	100 hPa (mbar)	100 hPa (mbar)
Макс. обратное давление (манометр)	300 hPa (mbar)	300 hPa (mbar)	300 hPa (mbar)
Объем водяного пара (газобалластный клапан открыт)	5 g/h	38 g/h	38 g/h
Номинальная мощность двигателя	0,2 kW	0,4 kW	0,4 kW
Рабочее напряжение	100 – 120 / 200 – 240 V (50/60 Hz)	100 – 120 / 200 – 240 V (50/60 Hz)	200 – 240 / 380 – 415 / 200 – 240 / 380 – 460 V (50/60 Hz)
Количество фаз двигателя	Одна фаза	Одна фаза	Три фазы
Температура окружающей среды	7 – 40 °C	7 – 40 °C	7 – 40 °C
Масло	VSD 026	VMA 055	VMA 055

# ZEBRA RH 0003-0010 B

Двухступенчатые масляные пластинчато-роторные вакуумные насосы



VACUUM SOLUTIONS

	ZEBRA RH 0003 B	ZEBRA RH 0010 B	ZEBRA RH 0010 B
Объем масла	0,8 l	1 l	1 l
Уровень шума (ISO 2151)	< 52 / < 53 dB(A) (50/60 Hz)	< 52 / < 54 dB(A) (50/60 Hz)	< 49 / < 52 dB(A) (50/60 Hz)
Масса, прибл.	16 kg	29 kg	26 kg
Размеры (L x W x H)	427 x 150 x 228 mm	488 x 170 x 250 mm	486 x 170 x 250 mm
Впуск газа / выпуск	ISO-KF 25 / ISO-KF 25	ISO-KF 25 / ISO-KF 25	ISO-KF 25 / ISO-KF 25
Маркировка	cTUVus	cTUVus	cTUVus
Дополнительная информация	<ul style="list-style-type: none"><li>• Переключатель «ручной/автомат»</li><li>• Заполнено маслом VSD 026</li></ul>	<ul style="list-style-type: none"><li>• Переключатель «ручной/автомат»</li><li>• Заполнено маслом VMA 055</li></ul>	<ul style="list-style-type: none"><li>• Клеммная коробка</li><li>• Заполнено маслом VMA 055</li></ul>

## ХОТИТЕ УЗНАТЬ БОЛЬШЕ?

Свяжитесь с нами!  
[info@busch.ru](mailto:info@busch.ru) или +7 495 648 67 26



ЗАПОЛНИТЕ ФОРМУ  
ОБРАТНОЙ СВЯЗИ



ПОЗВОНИТЕ НАМ