

# COBRA BA 0100 C

Сухой винтовой вакуумный насос



## Превосходные рабочие характеристики

Усовершенствованная форма винта, конструкция в виде колокола, запатентованные самобалансирующиеся винты, превосходные рабочие характеристики, оптимальное решение для работы с полупроводниками, аналитических систем, установок для стерилизации, сублимационной сушки, для печных установок, систем нанесения тонких пленочных покрытий и регенерации газа

## Эффективность

Низкая стоимость владения, минимальное техническое обслуживание, длительные межсервисные интервалы, высокая работоспособность, эффективное воздушное охлаждение

## Компактность

Интегрируемая конструкция, взрывобезопасный мотор, устанавливаемый непосредственно на насос

### Аксессуары

- Система уплотняющего и разбавляющего газа для удаления паров и конденсирующихся газов

# COBRA BA 0100 C

Сухой винтовой вакуумный насос



Габаритный чертеж

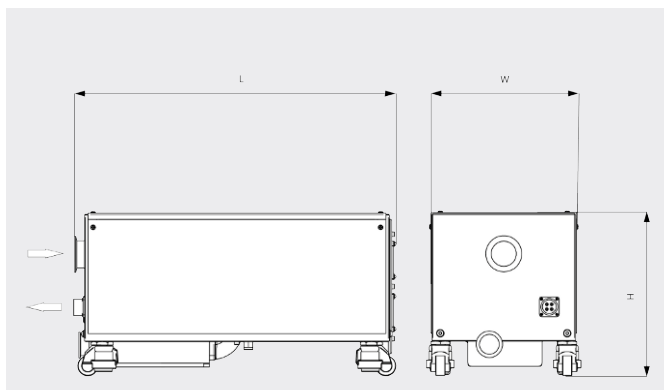

Скорость откачки  
Воздух при 20 °С. Допустимое отклонение: ±10 %

— 50 Hz ..... 60 Hz



COBRA BA 0100 C	
Артикул	1361570759
Номинальная производительность	85 / 105 m³/h (50/60 Hz)
Предельное остаточное давление	0,01 (50/60 Hz)
Номинальная мощность двигателя	1,5 / 1,8 kW (50/60 Hz)
Энергопотребление при предельном остаточном давлении	1,1 / 1,25 kW (50/60 Hz)
Номинальная частота вращения двигателя	3000 / 3600 min <sup>-1</sup> (50/60 Hz)
Уровень шума (ISO 2151)	58 dB(A) (50/60 Hz)
Азотопотребление	0 – 50 l/min
Масса, прикл.	120 kg
Размеры (L x W x H)	634 x 304 x 338 mm
Впуск газа / выпуск	DN 50 KF / DN 40 KF
Дополнительная информация	<ul style="list-style-type: none"> <li>• Воздушное охлаждение</li> <li>• Горизонтальный глушитель из нержавеющей стали</li> <li>• Транспортные колеса со встроенными шумопоглощающими блоками</li> <li>• Заполнено маслом PFPE</li> </ul>

ХОТИТЕ УЗНАТЬ БОЛЬШЕ?

Свяжитесь с нами!  
info@busch.ru или +7 495 648 67 26



ЗАПОЛНИТЕ ФОРМУ  
ОБРАТНОЙ СВЯЗИ



ПОЗВОНИТЕ НАМ