

R5 RA 0165-0305 D

Pompe de vid cu palete rotative lubrifiate cu ulei



Fiabilitate

Construcție robustă, palete din fibră de carbon, deosebit de rezistente, tehnologie cu palete rotative verificată, durată de utilizare îndelungată

Performanță ridicată

Viteză de pompare ridicată la presiuni scăzute, concepută pentru operare continuă în intervalul de vid grosier

Flexibil

Sunt disponibile opțiuni de design diverse, adaptare facilă la cerințele și procesele individuale ale clienților

Accesorii

- Supapă de balast de gaz
- Diferite tipuri de filtre de admisie
- Kit de recuperare a energiei cu schimbător de căldură
- Comutator nivel de ulei
- Senzori de temperatură
- Manometru pentru presiunea în filtru
- Uleiuri pentru pompă de vid pentru toate aplicațiile
- Unitate de reglare a vidului

R5 RA 0165-0305 D

Pompe de vid cu palete rotative lubrifiate cu ulei



Desen dimensional

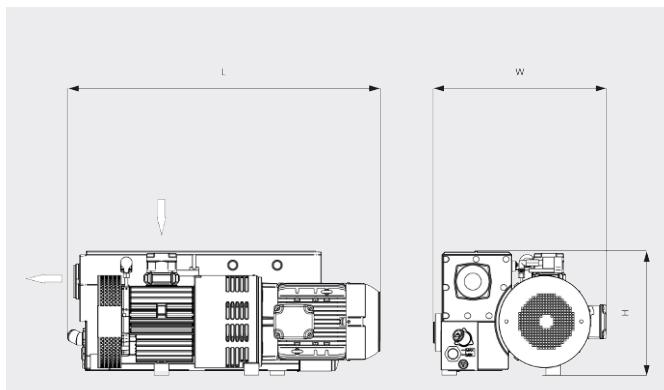

Viteză de pompare

Aer la 20 °C. Toleranță: ± 10%

— 50 Hz 60 Hz

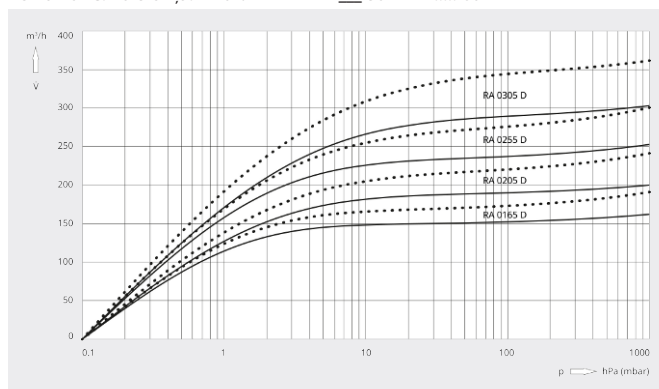

	R5 RA 0165 D	R5 RA 0205 D	R5 RA 0255 D	R5 RA 0305 D
Viteză nominală de pompare	160 / 190 m³/h (50/60 Hz)	200 / 240 m³/h (50/60 Hz)	250 / 300 m³/h (50/60 Hz)	300 / 360 m³/h (50/60 Hz)
Presiune finală (supapă de balast de gaz închisă)	0,1 hPa (mbar) (50/60 Hz)	0,1 hPa (mbar) (50/60 Hz)	0,1 hPa (mbar) (50/60 Hz)	0,1 hPa (mbar) (50/60 Hz)
Presiune finală (supapă de balast de gaz deschisă)	0,5 hPa (mbar) (50/60 Hz)	0,5 hPa (mbar) (50/60 Hz)	0,5 hPa (mbar) (50/60 Hz)	0,5 hPa (mbar) (50/60 Hz)
Putere nominală a motorului	5,5 / 6,6 kW (50/60 Hz)	5,5 / 6,6 kW (50/60 Hz)	7,5 / 9,2 kW (50/60 Hz)	8,3 / 10,0 kW (50/60 Hz)
Viteză nominală a motorului	1500 / 1800 rot/min (50/60 Hz)	1500 / 1800 rot/min (50/60 Hz)	1500 / 1800 rot/min (50/60 Hz)	1500 / 1800 rot/min (50/60 Hz)
Consum de putere la 100 mbar	3,7 / 4,7 kW (50/60 Hz)	4,2 / 5,2 kW (50/60 Hz)	5,5 / 6,6 kW (50/60 Hz)	6,1 / 7,2 kW (50/60 Hz)
Consum de putere la presiune finală	2,4 / 2,9 kW (50/60 Hz)	3,3 / 4,0 kW (50/60 Hz)	4,1 / 4,5 kW (50/60 Hz)	4,7 / 5,1 kW (50/60 Hz)
Nivel de zgomot (ISO 2151)	70 / 72 dB(A) (50/60 Hz)	72 / 74 dB(A) (50/60 Hz)	72 / 74 dB(A) (50/60 Hz)	74 / 76 dB(A) (50/60 Hz)
Capacitate de ulei	6,5 l	6,5 l	6,5 l	6,5 l
Greutate aprox.	160 kg	160 kg	195 kg	195 kg
Dimensiuni (L x W x H)	977 x 583 x 418 mm	977 x 583 x 418 mm	1056 x 583 x 418 mm	1057 x 583 x 418 mm
Admisie gaz / Exhaustare	G 2" / G 2"	G 2" / G 2"	G 2" / G 2"	G 2" / G 2"

DORIȚI SĂ AFLAȚI MAI MULTE?

Contactați-ne direct!
office@buschvacuum.ro sau +40 770 709 709



FORMULAR DE CONTACT



SUNAȚI-NE ACUM