

HUCKEPACK HO 0429-0441 F

Pompe de vid cu palete rotative lubrificate continuu cu ulei



VACUUM SOLUTIONS



Robust

Funcționare fiabilă, performanță verificată, toleranță mare la vapori și particule, rezistente la substanțe aderente și foarte agresive, lubrifiere cu ulei proaspăt pentru calități excepționale în funcționare, palete extrem de rezistente din material compozit cu fibră de carbon

Flexibil

Proiectate special pentru procese deosebit de complexe, de exemplu, în industria chimică, farmaceutică și industria de ambalare specială a alimentelor, adaptare ușoară la cerințele și procesele individuale ale clienților, disponibile în versiune ATEX

Operații de service simple

Întreținere minimă, nu sunt necesare scule speciale, design modular pentru schimbarea rapidă a treptelor

Accesorii

- Separator de ceață de ulei
- Diferite tipuri de filtre de admisie
- Rezervor de ulei și de spălare din plastic ranforsat sau oțel inoxidabil
- Dispozitiv de spălare, manual și automat
- Dispozitive de monitorizare și siguranță
- Comutator de nivel
- Termostat
- Presostat
- Întrerupător de apropiere
- Supapă de control al temperaturii
- Diferite opțiuni de palete
- Gamă largă de opțiuni pentru lubrifianți și lichide de spălare
- Sistem de răcire radiator
- Separator trifazic de decuplare de siguranță Duosec
- Dispozitive de comutare directă sau în stea/triunghi
- Amortizor de zgomot la evacuare
- Supapă de balast de gaz
- Amortizor de zgomot
- Certificare ATEX

HUCKEPACK HO 0429-0441 F

Pompe de vid cu palete rotative lubrificate continuu cu ulei



VACUUM SOLUTIONS

Desen dimensional

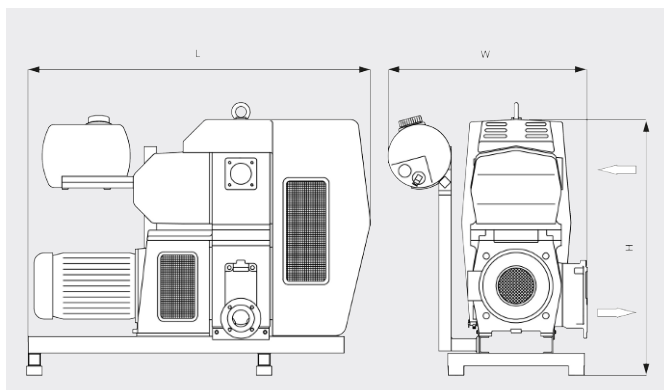

Viteză de pompare

Aer la 20 °C. Toleranță: ± 10%

— 50 Hz 60 Hz

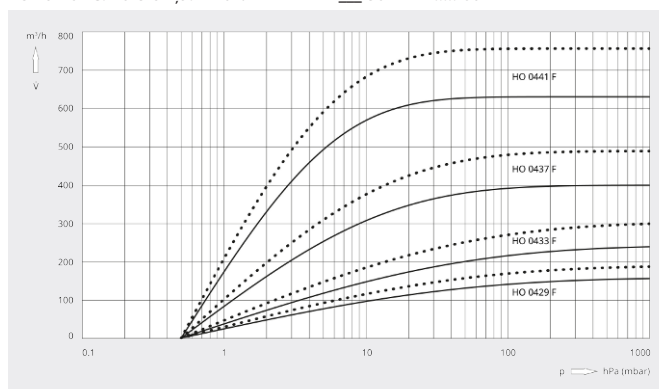

	HUCKEPACK HO 0429 F	HUCKEPACK HO 0433 F	HUCKEPACK HO 0437 F	HUCKEPACK HO 0441 F
Viteză nominală de pompare	160 / 190 m³/h (50/60 Hz)	250 / 300 m³/h (50/60 Hz)	400 / 480 m³/h (50/60 Hz)	630 / 760 m³/h (50/60 Hz)
Presiune finală	0,5 hPa (mbar) (50/60 Hz)	0,5 hPa (mbar) (50/60 Hz)	0,5 hPa (mbar) (50/60 Hz)	0,5 hPa (mbar) (50/60 Hz)
Putere nominală a motorului	5,5 / 9,2 kW (50/60 Hz)	7,5 / 9,2 kW (50/60 Hz)	11,0 / 15,0 kW (50/60 Hz)	15,0 / 18,5 kW (50/60 Hz)
Viteză nominală a motorului	1500 / 1800 rot/min (50/60 Hz)	1500 / 1800 rot/min(50/60 Hz)	1000 / 1200 rot/min (50/60 Hz)	1000 / 1200 rot/min (50/60 Hz)
Nivel de zgomot (ISO 2151)	72 dB(A) (50/60 Hz)	73 dB(A) (50/60 Hz)	73 dB(A) (50/60 Hz)	74 dB(A) (50/60 Hz)
Greutate aprox.	385 kg	440 kg	930 kg	1000 kg
Dimensiuni (L x W x H)	1320 x 740 x 1160 mm	1320 x 740 x 1160 mm	1640 x 950 x 1240 mm	1640 x 950 x 1240 mm
Admisie gaz / Exhaustare	DN 80 / DN 50	DN 80 / DN 50	DN 80 / DN 80	DN 80 / DN 80

DORIȚI SĂ AFLAȚI MAI MULTE?

Contactați-ne direct!
office@buschvacuum.ro sau +40 770 709 709



FORMULAR DE CONTACT



SUNAȚI-NE ACUM