

# MINK MH 0018 A

Compresor uscat cu gheare

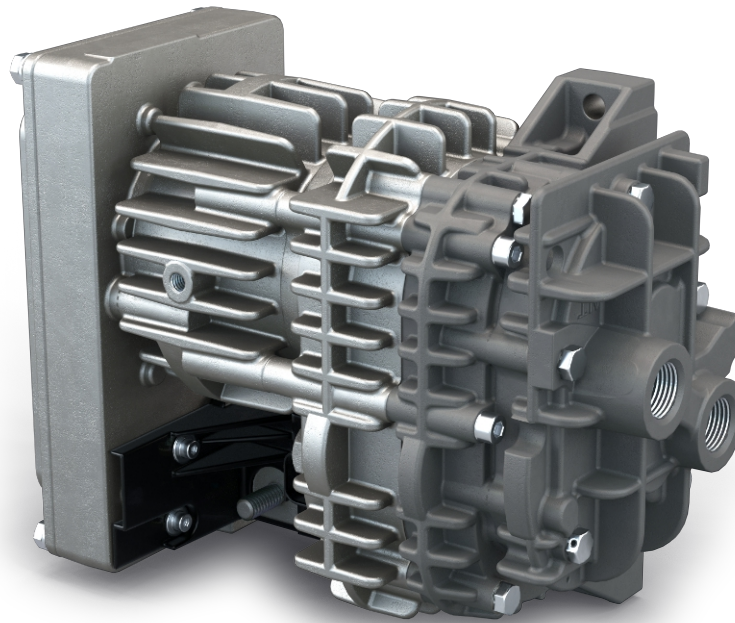

## Omologat pentru hidrogen

Pentru recircularea hidrogenului în pile de combustie în condiții extreme, singurul compresor omologat pentru hidrogen de pe piață

## Eficiente

Cea mai recentă tehnologie cu gheare, variator de viteză inteligent

## Compact

Amprentă la sol redusă, datorită designului „multifuncțional” cu variator de viteză integrat

# MINK MH 0018 A

Compresor uscat cu gheare



Desen dimensional

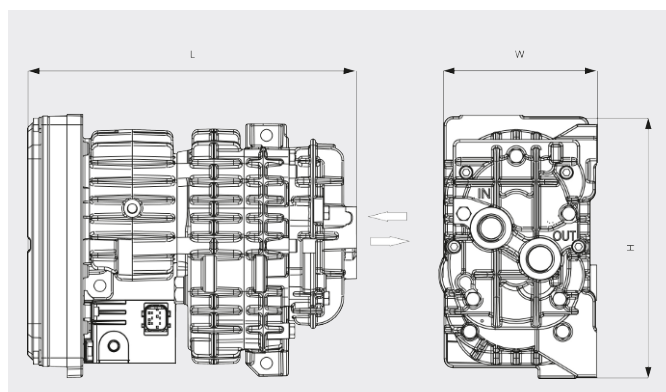

Viteză de pompare  
Aer la 20 °C. Toleranță: ± 10%

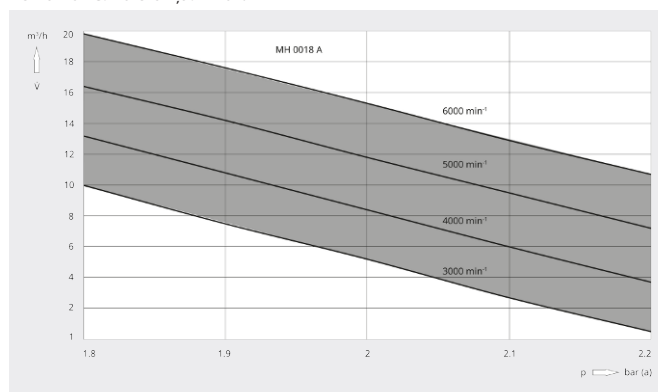

MINK MH 0018 A	
Debit volumetric	max. 18 m <sup>3</sup> /h
Suprapresiune (la admisie)	max. 0,4 bar(g)
Rată de scurgere (EU 79/2009 și 406/2010)	< 10 Ncm <sup>3</sup> /h
Putere nominală a motorului	max. 0,5 kW
Viteză nominală a motorului	480 – 6000 rot/min
Nivel de zgomot (ISO 2151)	68 – 73 / 68 – 73 dB(A) ( 3000 / 6000 rot/min )
Capacitate de ulei	0,1 l
Greutate aprox.	6,5 kg
Dimensiuni (L x W x H)	249,5 x 120 x 199 mm

**DORIȚI SĂ AFLAȚI MAI MULTE?**

Contactați-ne direct!  
office@buschvacuum.ro sau +40 770 709 709



FORMULAR DE CONTACT



SUNAȚI-NE ACUM