

# MINK MI 1502 BP

Compressoare uscate cu gheare



## Flexibil

Proiectate pentru numeroase aplicații industriale de până la 2,0 bar(g), filtru de admisie și supapă de limitare a presiunii ca dotare standard

## Fiabilitate

Răcire cu aer, debit volumetric ridicat în mod constant pe parcursul întregului ciclu de viață

## Nivel redus de întreținere

Compresie uscată și fără contact

# MINK MI 1502 BP

Compressoare uscate cu gheare



Desen dimensional

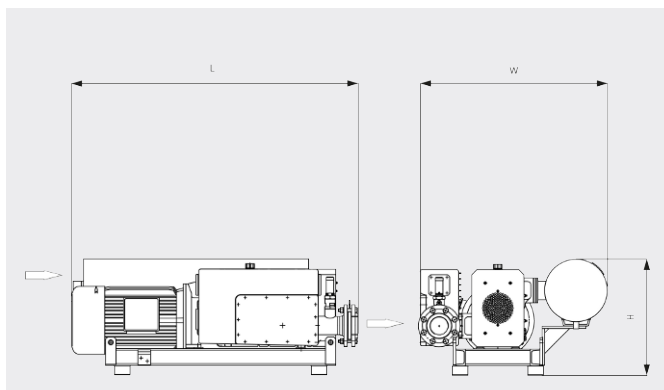

Debit volumetric  
Aer la 20 °C. Toleranță: ± 10%

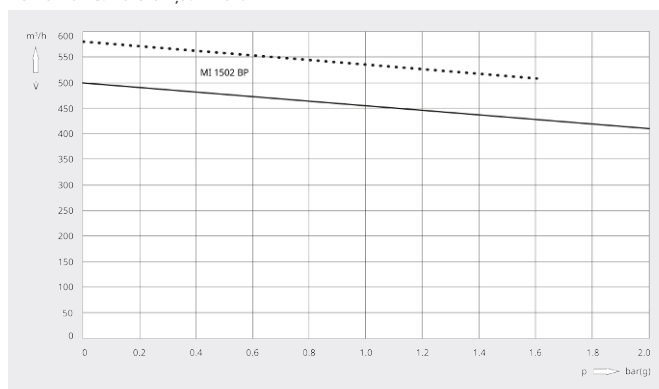

	MINK MI 1502 BP	MINK MI 1502 BP	MINK MI 1502 BP	MINK MI 1502 BP
Debit volumetric	500 / 580 m³/h (50/60 Hz)	500 / 580 m³/h (50/60 Hz)	500 / 580 m³/h (50/60 Hz)	500 / 580 m³/h (50/60 Hz)
Suprapresiune (la admisie)	0,8 / 0,5 bar(g) (50/60 Hz)	1,2 / 1,0 bar(g) (50/60 Hz)	1,6 / 1,3 bar(g) (50/60 Hz)	2,0 / 1,6 bar(g) (50/60 Hz)
Putere nominală a motorului	15,0 / 17,3 kW (50/60 Hz)	18,5 / 22,0 kW (50/60 Hz)	22,0 / 25,0 kW (50/60 Hz)	25,0 / 27,5 kW (50/60 Hz)
Viteză nominală a motorului	3000 / 3600 rot/min (50/60 Hz)	3000 / 3600 rot/min (50/60 Hz)	3000 / 3600 rot/min (50/60 Hz)	3000 / 3600 rot/min (50/60 Hz)
Nivel de zgomot (ISO 2151)	87 / 92 dB(A) (50/60 Hz)	87 / 92 dB(A) (50/60 Hz)	87 / 92 dB(A) (50/60 Hz)	87 / 92 dB(A) (50/60 Hz)
Greutate aprox.	390 kg	390 kg	390 kg	390 kg
Dimensiuni (L x W x H)	1500 x 905 x 580 mm	1500 x 905 x 580 mm	1500 x 905 x 580 mm	1500 x 905 x 580 mm
Evacuare gaz	G 3"	G 3"	G 3"	G 3"

**DORIȚI SĂ AFLAȚI MAI MULTE?**

Contactați-ne direct!  
office@buschvacuum.ro sau +40 770 709 709



FORMULAR DE CONTACT



SUNAȚI-NE ACUM