

# ZEBRA RH 0030-0090 B

Pompe de vid cu palete rotative în două trepte lubrifiate cu ulei



## Fiabilitate

Proiectate special pentru o gamă largă de aplicații în intervalul de vid mediu, construcție robustă, tehnologie a vidului cu palete rotative verificată

## Performanță ridicată

Viteză de pompare stabilă, chiar și interval de presiune joasă

## Silențios

Perfect adaptate pentru laboratoare de cercetare și medii de lucru cu niveluri reduse de zgomot, de numai 60 dB(A) la 50 Hz

### Accesorii

- Filtru de admisie
- Separator de ceață de ulei
- Conductă de retur pentru ulei
- Supapă de balast de gaz

# ZEBRA RH 0030-0090 B

Pompe de vid cu palete rotative în două trepte lubrifiate cu ulei



Desen dimensional

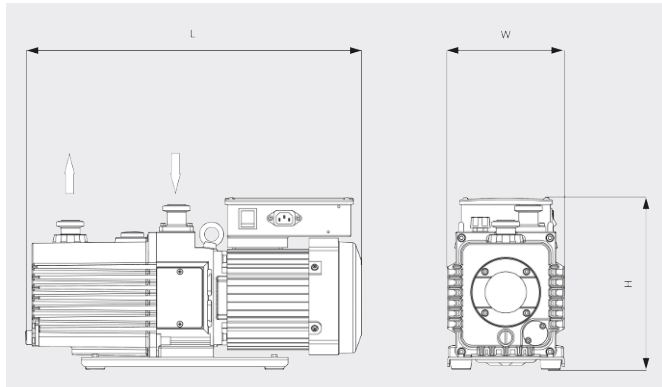

Viteză de pompare

Aer la 20 °C. Toleranță: ± 10%

— 50 Hz ..... 60 Hz

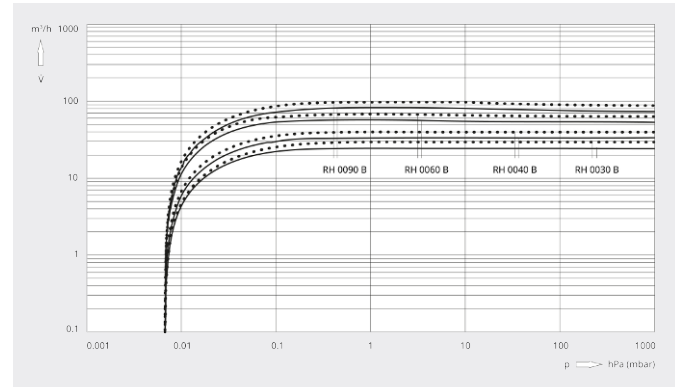

	ZEBRA RH 0030 B	ZEBRA RH 0040 B	ZEBRA RH 0060 B	ZEBRA RH 0090 B
Viteză de pompare	24 / 29 m³/h (50/60 Hz)	33 / 39 m³/h (50/60 Hz)	55 / 65 m³/h (50/60 Hz)	80 / 95 m³/h (50/60 Hz)
Viteză de pompare	400 / 483 l/min (50/60 Hz)	550 / 650 l/min (50/60 Hz)	917 / 1083 l/min (50/60 Hz)	1333 / 1583 l/min (50/60 Hz)
Presiune finală parțială (supapă de balast de gaz închisă)	$6,7 \cdot 10^{-4}$ hPa (mbar)	$6,7 \cdot 10^{-4}$ hPa (mbar)	$6,7 \cdot 10^{-4}$ hPa (mbar)	$6,7 \cdot 10^{-4}$ hPa (mbar)
Presiune finală totală (supapă de balast de gaz închisă)	$6,7 \cdot 10^{-3}$ hPa (mbar)	$6,7 \cdot 10^{-3}$ hPa (mbar)	$6,7 \cdot 10^{-3}$ hPa (mbar)	$6,7 \cdot 10^{-3}$ hPa (mbar)
Presiune finală totală (supapă de balast de gaz deschisă)	$2 \cdot 10^{-2}$ hPa (mbar)	$2 \cdot 10^{-2}$ hPa (mbar)	$2 \cdot 10^{-2}$ hPa (mbar)	$2 \cdot 10^{-2}$ hPa (mbar)
Presiune de admisie continuă maximă	65 hPa (mbar)	65 hPa (mbar)	65 hPa (mbar)	10 hPa (mbar)
Presiune inversă maximă (manometru)	300 hPa (mbar)	300 hPa (mbar)	300 hPa (mbar)	300 hPa (mbar)
Capacitate vapori de apă (supapă de balast de gaz deschisă)	190 / 250 g/h (50/60 Hz)	270 / 410 g/h (50/60 Hz)	430 / 1100 g/h (50/60 Hz)	480 / 600 g/h (50/60 Hz)
Putere nominală a motorului	1,5 kW	1,5 kW	2,2 kW	3,7 kW
Tensiune de funcționare	200 - 240 / 380 - 415 V (50 Hz) / 200 - 240 / 380 - 460 V (60 Hz)	200 - 240 / 380 - 415 V (50 Hz) / 200 - 240 / 380 - 460 V (60 Hz)	200 - 240 / 380 - 415 V (50 Hz) / 200 - 240 / 380 - 460 V (60 Hz)	200 - 240 / 380 - 415 V (50 Hz) / 200 - 240 / 380 - 460 V (60 Hz)
Temperatură ambientală	4 - 40 °C	4 - 40 °C	4 - 40 °C	4 - 40 °C
Ulei	VMA 055	VMA 055	VMA 055	VMA 055
Capacitate de ulei	2,5 l	2,5 l	4 l	4 l
Nivel de zgomot (ISO 2151)	< 57 / < 61 dB(A) (50/60 Hz)	< 60 / < 64 dB(A) (50/60 Hz)	< 60 / < 64 dB(A) (50/60 Hz)	< 60 / < 66 dB(A) (50/60 Hz)

# ZEBRA RH 0030-0090 B

Pompe de vid cu palete rotative în două trepte lubrificate cu ulei



	ZEBRA RH 0030 B	ZEBRA RH 0040 B	ZEBRA RH 0060 B	ZEBRA RH 0090 B
<b>Greutate aprox.</b>	58 kg	60 kg	90 kg	113 kg
<b>Dimensiuni (L x W x H)</b>	671 x 214 x 326 mm	691 x 214 x 326 mm	772 x 264 x 373 mm	831 x 264 x 373 mm
<b>Admisie gaz / Exhaustare</b>	ISO-KF 40 / ISO-KF 40	ISO-KF 40 / ISO-KF 40	ISO-KF 40 / ISO-KF 40	ISO-K 63 / ISO-KF 40
<b>Marcaj</b>	cTUVus	cTUVus	cTUVus	cTUVus
<b>Informații suplimentare</b>	<ul style="list-style-type: none"><li>• Cutie de borne</li><li>• Pre-umplute cu ulei VMA 055</li></ul>	<ul style="list-style-type: none"><li>• Cutie de borne</li><li>• Pre-umplute cu ulei VMA 055</li></ul>	<ul style="list-style-type: none"><li>• Cutie de borne</li><li>• Pre-umplute cu ulei VMA 055</li></ul>	<ul style="list-style-type: none"><li>• Cutie de borne</li><li>• Pre-umplute cu ulei VMA 055</li><li>• Pompa de vid nu se pretează la operare continuă la presiuni &gt; 10 mbar abs.</li></ul>

**DORIȚI SĂ AFLAȚI MAI MULTE?**

Contactați-ne direct!  
[office@buschvacuum.ro](mailto:office@buschvacuum.ro) sau +40 770 709 709



FORMULAR DE CONTACT



SUNAȚI-NE ACUM