

# R5 RA 0155 A

Oljesmurt lamellvakuumpumpe



## Pålitelig

Robust konstruksjon, svært motstandsdyktige fiberforsterkede epoksyharpikslameller, gjennomprøvd lamellteknologi, lang levetid

## Høy ytelse

Høy pumpehastighet ved lave trykk, utformet for kontinuerlig drift i grove vakuuområder

## Fleksibel

Enkel tilpasning til individuelle kundekrav og prosesser, nivå- og temperaturbryter som standard

### Tilbehør

- Gassballastventil
- Diverse innløpsfiltre
- Adapterflens for vakuumboster
- Filtermanometer
- Vakuuoljer for alle bruksområder
- Oljenivåbryter
- Temperatursensorer
- Startenhet
- Oksygenversjon

# R5 RA 0155 A

Oljesmurt lamellvakuumpumpe



VACUUM SOLUTIONS

## Dimensjonstegning

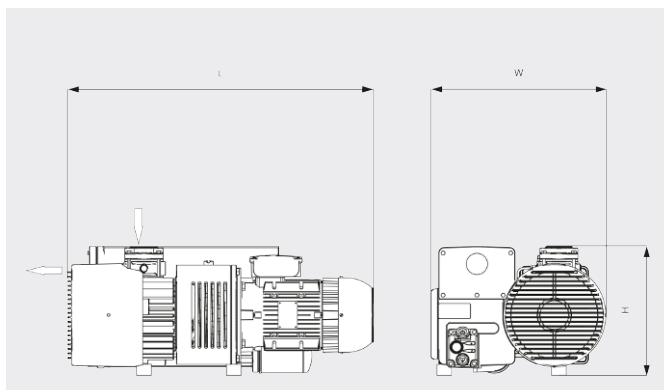

## Pumpekapasitet

Luft ved 20 °C. Toleranse: ± 10 %

— 50 Hz    ..... 60 Hz

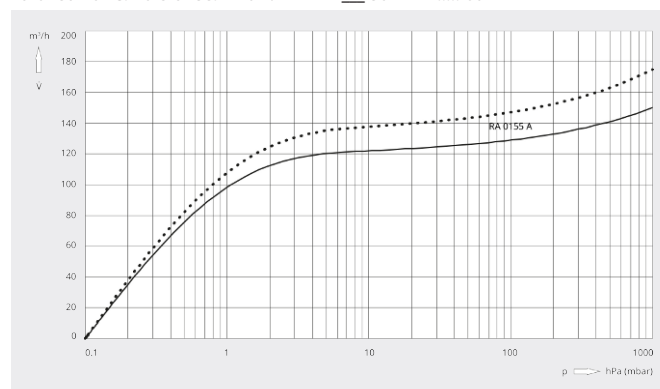

R5 RA 0155 A	
Nominell pumpekapasitet	150 / 175 m³/t (50/60 Hz)
Sluttrykk	0,1 hPa (mbar) (50/60 Hz)
Nominell motoreffekt	4,0 / 4,2 kW (50/60 Hz)
Nominell motorhastighet	1500 / 1800 min <sup>-1</sup> (50/60 Hz)
Strømforbruk ved 100 mbar	3,2 / 3,8 kW (50/60 Hz)
Strømforbruk ved sluttrykk	2,1 / 2,5 kW (50/60 Hz)
Støynivå (ISO 2151)	70 / 72 dB(A) (50/60 Hz)
Oljevolum	3,5 l
Vekt ca.	110 kg
Mål (L x W x H)	765 x 470 x 340 mm
Gassinløp / utløp	G 2" / G 2"

## VIL DU VITE MER?

Ta kontakt med oss!  
post@busch.no eller +47 64 98 98 50



KONTAKTSKJEMA



RING NÅ