

# HUCKEPACK HO 0429-0441 F

Én-gang-gjennom oljesmurte lamellvakuumpumper



VACUUM SOLUTIONS



## Robust

Pålitelig drift, gjennomprøvd ytelse, høy damp- og partikkeltoleranse, motstandsdyktig mot klebende og svært aggressive stoffer, ferskoljesmøring for utmerkede kjøreegenskaper, svært motstandsdyktige lameller av karbonfiberkompositt

## Fleksibel

Spesielt designet for særlig komplekse prosesser, for eksempel i kjemi-, farmasi- og spesialmat-emballeringsbransjene, enkel tilpasning til individuelle kundekrav og prosesser, ATEX-versjon tilgjengelig

## Enkelt vedlikehold

Minimalt med vedlikehold, ikke nødvendig med spesialverktøy, modulært design for hurtig bytte av trinn

### Tilbehør

- Oljetåkeutskiller
- Diverse luftfiltre
- Olje- og spyletank i forsterket plast eller rustfritt stål
- Spyleapparat, manuelt og automatisk
- Overvåkings- og sikkerhetsapparater
- Nivåbryter
- Temperaturbryter
- Trykkbryter
- Nærbyter
- Temperaturreguleringsventil
- Flere lamellvalg
- Stort utvalg smøremidler og spylevæsker
- Radiatorkjølesystem
- Duosec 3-faseseparator for sikkerhetsutkobling
- Direkte eller stjerne-/ deltavekslingsapparater
- Eksoslyddemper
- Gassballastventil
- Lyddemper
- ATEX-sertifisering

# HUCKEPACK HO 0429-0441 F

Én-gang-gjennom oljesmurte lamellvakuumpumper



VACUUM SOLUTIONS

## Dimensjonstegning

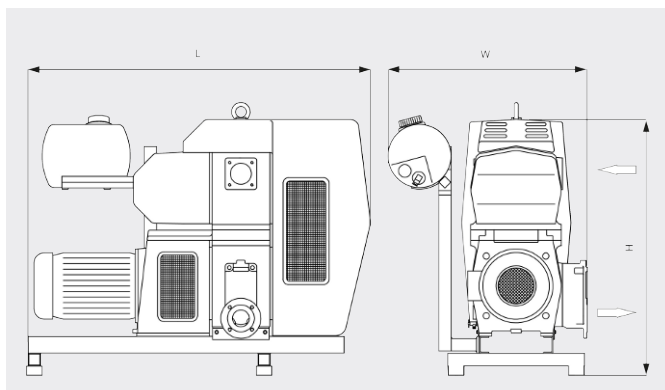

## Pumpekapasitet

Luft ved 20 °C. Toleranse: ± 10 %

— 50 Hz ..... 60 Hz

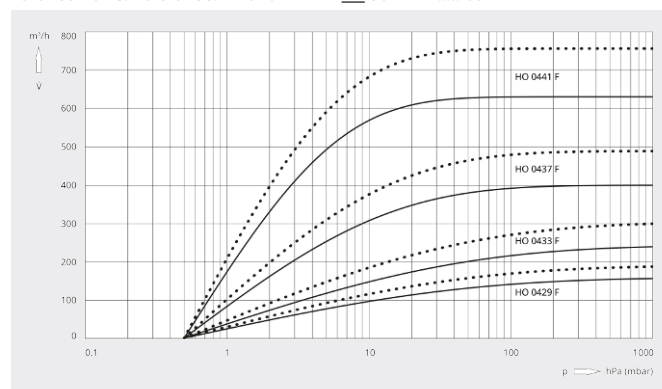

	HUCKEPACK HO 0429 F	HUCKEPACK HO 0433 F	HUCKEPACK HO 0437 F	HUCKEPACK HO 0441 F
<b>Nominell pumpekapasitet</b>	160 / 190 m³/t (50/60 Hz)	250 / 300 m³/t (50/60 Hz)	400 / 480 m³/t (50/60 Hz)	630 / 760 m³/t (50/60 Hz)
<b>Sluttrykk</b>	0,5 hPa (mbar) (50/60 Hz)	0,5 hPa (mbar) (50/60 Hz)	0,5 hPa (mbar) (50/60 Hz)	0,5 hPa (mbar) (50/60 Hz)
<b>Nominell motoreffekt</b>	5,5 / 9,2 kW (50/60 Hz)	7,5 / 9,2 kW (50/60 Hz)	11,0 / 15,0 kW (50/60 Hz)	15,0 / 18,5 kW (50/60 Hz)
<b>Nominell motorhastighet</b>	1500 / 1800 min <sup>-1</sup> (50/60 Hz)	1500 / 1800 min <sup>-1</sup> (50/60 Hz)	1000 / 1200 min <sup>-1</sup> (50/60 Hz)	1000 / 1200 min <sup>-1</sup> (50/60 Hz)
<b>Støynivå (ISO 2151)</b>	72 dB(A) (50/60 Hz)	73 dB(A) (50/60 Hz)	73 dB(A) (50/60 Hz)	74 dB(A) (50/60 Hz)
<b>Vekt ca.</b>	385 kg	440 kg	930 kg	1000 kg
<b>Mål (L × W × H)</b>	1320 × 740 × 1160 mm	1320 × 740 × 1160 mm	1640 × 950 × 1240 mm	1640 × 950 × 1240 mm
<b>Gassinløp / utløp</b>	DN 80 / DN 50	DN 80 / DN 50	DN 80 / DN 80	DN 80 / DN 80

## VIL DU VITE MER?

Ta kontakt med oss!  
[post@busch.no](mailto:post@busch.no) eller +47 64 98 98 50



KONTAKTSKJEMA



RING NÅ