

# ZEBRA RH 0003-0010 B

To-trinns oljesmurte lamellvakuumpumper



## Pålitelig

Spesielt designet for en lang rekke applikasjoner innenfor middels vakuumområde, robust konstruksjon, gjennomprøvd lamellvakuumteknologi

## Høy ytelse

Stabil pumpehastighet også i det lave trykkområdet

## Stillegående

Perfekt egnet for forskningslaboratorier og arbeidsmiljøer med lavt støynivå, <60 dB(A) ved 50 Hz

Tilbehør, reservedeler og tilvalg

- Innløpsfilter
- Oljetåkeseparator
- Gassballastventil

# ZEBRA RH 0003-0010 B

To-trinns oljesmurte lamellvakuumpumper



## Dimensjonstegning

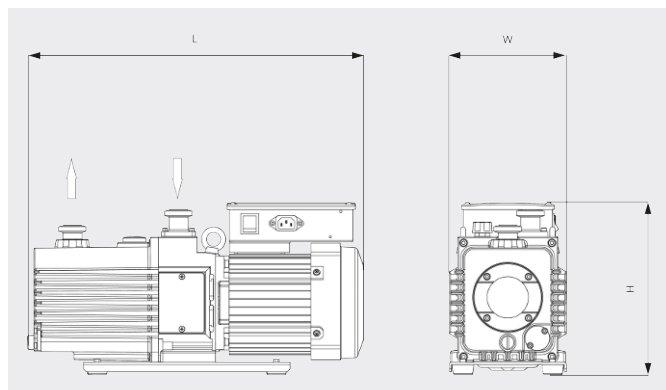

## Pumpekapasitet

Luft ved 20 °C. Toleranse: ± 10 %

— 50 Hz ..... 60 Hz

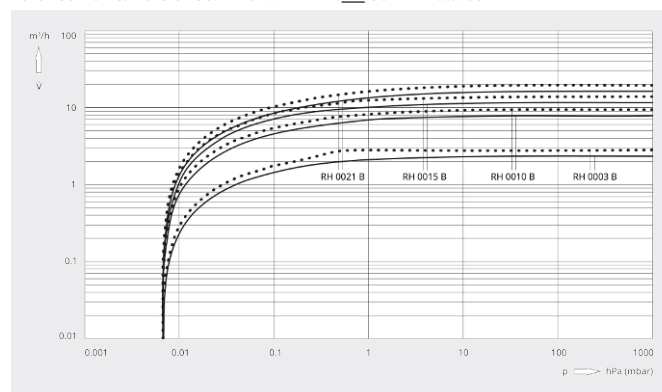

	ZEBRA RH 0003 B	ZEBRA RH 0010 B	ZEBRA RH 0010 B
<b>Pumpekapasitet</b>	2,4 / 2,9 m³/t (50/60 Hz)	8,1 / 9,7 m³/t (50/60 Hz)	8,1 / 9,7 m³/t (50/60 Hz)
<b>Pumpekapasitet</b>	40 / 48 l/min (50/60 Hz)	135 / 162 l/min (50/60 Hz)	135 / 162 l/min (50/60 Hz)
<b>Slutt-trykk, partielt (gassballastventil stengt)</b>	$6,7 \cdot 10^{-4}$ hPa (mbar)	$6,7 \cdot 10^{-4}$ hPa (mbar)	$6,7 \cdot 10^{-4}$ hPa (mbar)
<b>Totalt sluttrykk (gassballastventil stengt)</b>	$6,7 \cdot 10^{-3}$ hPa (mbar)	$6,7 \cdot 10^{-3}$ hPa (mbar)	$6,7 \cdot 10^{-3}$ hPa (mbar)
<b>Totalt sluttrykk (gassballastventil åpen)</b>	$6,7 \cdot 10^{-2}$ hPa (mbar)	$6,7 \cdot 10^{-2}$ hPa (mbar)	$6,7 \cdot 10^{-2}$ hPa (mbar)
<b>Maks. kontinuerlig innløpstrykk</b>	100 hPa (mbar)	100 hPa (mbar)	100 hPa (mbar)
<b>Maks. mottrykk (måler)</b>	300 hPa (mbar)	300 hPa (mbar)	300 hPa (mbar)
<b>Vanndampkapasitet (gassballastventil åpen)</b>	5 g/t	38 g/t	38 g/t
<b>Nominell motoreffekt</b>	0,2 kW	0,4 kW	0,4 kW
<b>Driftsspenning</b>	100 – 120 / 200 – 240 V (50/60 Hz)	100 – 120 / 200 – 240 V (50/60 Hz)	200 – 240 / 380 – 415 / 200 – 240 / 380 – 460 V (50/60 Hz)
<b>Motorfase</b>	Enfase	Enfase	Trefase
<b>Omgivelsestemperatur</b>	7 – 40 °C	7 – 40 °C	7 – 40 °C
<b>Olje</b>	VSD 026	VMA 055	VMA 055
<b>Oljevolum</b>	0,8 l	1 l	1 l

# ZEBRA RH 0003-0010 B

To-trinns oljesmurte lamellvakuumpumper



VACUUM SOLUTIONS

	ZEBRA RH 0003 B	ZEBRA RH 0010 B	ZEBRA RH 0010 B
Støynivå (ISO 2151)	< 52 / < 53 dB(A) (50/60 Hz)	< 52 / < 54 dB(A) (50/60 Hz)	< 49 / < 52 dB(A) (50/60 Hz)
Vekt ca.	16 kg	29 kg	26 kg
Mål (L x W x H)	427 x 150 x 228 mm	488 x 170 x 250 mm	486 x 170 x 250 mm
Gassinnløp / utløp	ISO-KF 25 / ISO-KF 25	ISO-KF 25 / ISO-KF 25	ISO-KF 25 / ISO-KF 25
Merking	cTUVus	cTUVus	cTUVus
Tilleggs informasjon	<ul style="list-style-type: none"><li>M/A-bryter</li><li>Forhåndsfylt med VSD 026-olje</li></ul>	<ul style="list-style-type: none"><li>M/A-bryter</li><li>Forhåndsfylt med VMA 055-olje</li></ul>	<ul style="list-style-type: none"><li>Koblingsboks</li><li>Forhåndsfylt med VMA 055-olje</li></ul>

## VIL DU VITE MER?

Ta kontakt med oss!  
[post@busch.no](mailto:post@busch.no) eller +47 64 98 98 50



KONTAKTSKJEMA



RING NÅ