

# DOLPHIN LA 1157-1807 A

Væskeringsvakuumpumper



## Robust

Gjennomprøvd teknologi, holdbar ettrinns konstruksjon

## Pålitelig

Ekstremt høy damp- og partikkeltoleranse

## Fleksibel

Stort utvalg konstruksjonsmaterialer, inkludert støpejern (EN-GJL-200), mange grader av rustfritt stål og til og med titan, ATEX-sertifisert versjon tilgjengelig (kat. 1(i)/2(u) IIC T5), ulike driftsvæsker er mulig, drift som kompressor er mulig

Tilbehør, reservedeler og tilvalg

- Delvis eller totale resirkuleringssystemer
- Væskeseparator
- Kavitasjonsbeskyttelse
- Varmevexler
- Gassejektor
- Bredt utvalg av motorer
- Tilbakeslagsventiler
- Vakuumavlastingsventiler

# DOLPHIN LA 1157-1807 A

Væskeringsvakuumpumper



VACUUM SOLUTIONS

## Dimensjonstegning

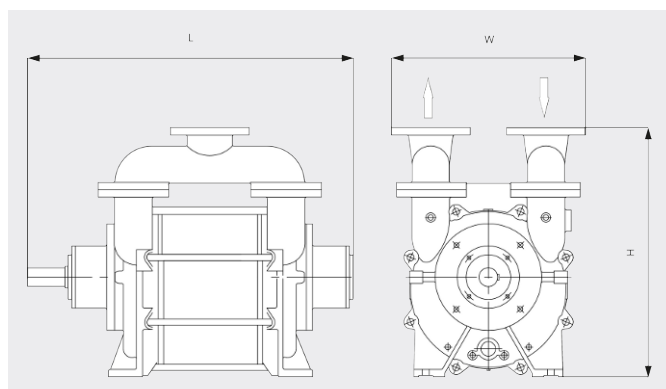

## Pumpekapasitet

Luft ved 20 °C. Toleranse: ± 10 %

— 50 Hz ..... 60 Hz

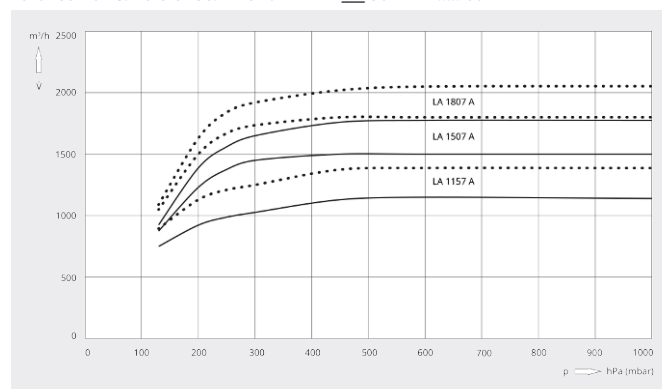

	DOLPHIN LA 1157 A	DOLPHIN LA 1507 A	DOLPHIN LA 1807 A
<b>Nominell pumpekapasitet</b>	1150 / 1380 m <sup>3</sup> /t	1500 / 1800 m <sup>3</sup> /t	1800 / 2050 m <sup>3</sup> /t
<b>Sluttrykk</b>	130 hPa (mbar)	130 hPa (mbar)	130 hPa (mbar)
<b>Nominell motoreffekt</b>	30 / 45 kW	45 / 55 kW	50 / 75 kW
<b>Nominell motorhastighet</b>	980 / 1150 min <sup>-1</sup>	980 / 1150 min <sup>-1</sup>	980 / 1150 min <sup>-1</sup>
<b>Støynivå (ISO 2151)</b>	77 dB(A)	77 dB(A)	77 dB(A)
<b>Vekt ca.</b>	575 kg	638 kg	701 kg
<b>Mål (L x W x H)</b>	( 1046 – 1231 ) x 480 x 800 mm	( 1146 – 1331 ) x 480 x 800 mm	( 1246 – 1431 ) x 480 x 800 mm
<b>Gassinløp / utløp</b>	DN 125 PN 10 / DN 125 PN 10	DN 125 PN 10 / DN 125 PN 10	DN 125 PN 10 / DN 125 PN 10

## VIL DU VITE MER?

Ta kontakt med oss!  
post@busch.no eller +47 64 98 98 50



KONTAKTSKJEMA



RING NÅ