

# DOLPHIN LB 2108-3108 A

Væskeringsvakuumpumper



## Robust

Gjennomprøvd teknologi, holdbar totrinns konstruksjon

## Pålitelig

Ekstremt høy damp- og partikkeltoleranse

## Fleksibel

Bredt utvalg av konstruksjonsmaterialer, inkludert støpejern (EN-GJL-200), mange grader av rustfritt stål og til og med titan, ATEX-sertifisert versjon tilgjengelig (kat. 1(i)/2(u) IIC T5), andre driftsvæsker enn vann er mulig, drift som kompressor er mulig

Tilbehør, reservedeler og tilvalg

- Delvis eller totale resirkuleringssystemer
- Væskeseparator
- Kavitasjonsbeskyttelse
- Varmevexler
- Gassejektor
- Bredt utvalg av motorer
- Tilbakeslagsventiler
- Vakuumavlastingsventiler

# DOLPHIN LB 2108-3108 A

Væskeringsvakuumpumper



## Dimensjonstegning

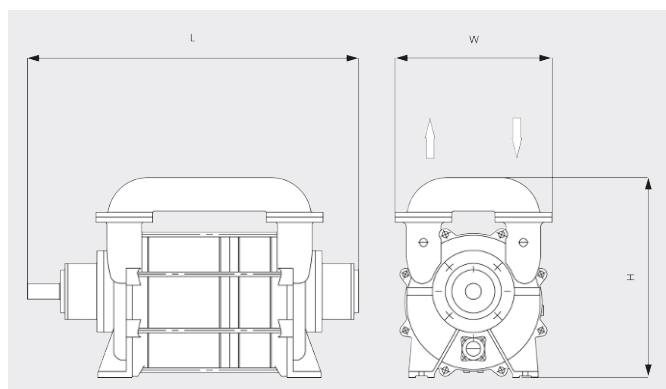

## Pumpekapasitet

Luft ved 20 °C. Toleranse: ± 10 %

— 50 Hz ..... 60 Hz

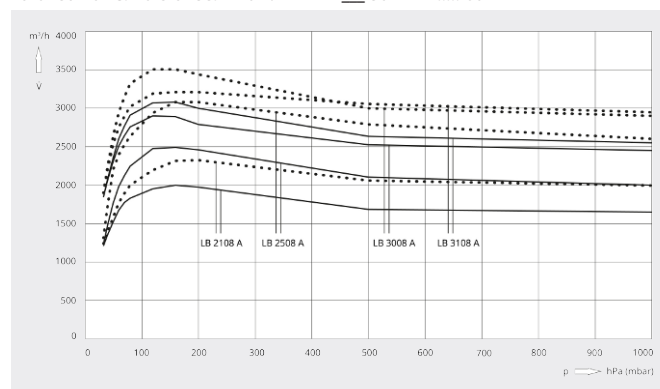

	DOLPHIN LB 2108 A	DOLPHIN LB 2508 A	DOLPHIN LB 3008 A	DOLPHIN LB 3108 A
<b>Nominell pumpekapasitet</b>	2100 / 2300 m³/t (50/60 Hz)	2500 / 3080 m³/t (50/60 Hz)	3000 / 3200 m³/t (50/60 Hz)	3100 / 3500 m³/t (50/60 Hz)
<b>Sluttrykk</b>	33 hPa (mbar) (50/60 Hz)	33 hPa (mbar) (50/60 Hz)	33 hPa (mbar) (50/60 Hz)	33 hPa (mbar) (50/60 Hz)
<b>Nominell motoreffekt</b>	55 / 90 kW (50/60 Hz)	75 / 110 kW (50/60 Hz)	90 / 150 kW (50/60 Hz)	110 / 150 kW (50/60 Hz)
<b>Nominell motorhastighet</b>	735 / 880 min <sup>-1</sup> (50/60 Hz)	735 / 880 min <sup>-1</sup> (50/60 Hz)	735 / 880 min <sup>-1</sup> (50/60 Hz)	735 / 880 min <sup>-1</sup> (50/60 Hz)
<b>Støynivå (ISO 2151)</b>	79 dB(A)	79 dB(A)	79 dB(A)	79 dB(A)
<b>Vekt ca.</b>	1526 kg	1664 kg	1800 kg	2090 kg
<b>Mål (L x W x H)</b>	( 1658 – 1938 ) x 650 x 800 mm	( 1808 – 2088 ) x 650 x 800mm	( 1908 – 2188 ) x 650 x 800 mm	( 1943 – 2223 ) x 650 x 800 mm
<b>Gassinnløp / utløp</b>	DN 150 PN 10 / DN 150 PN 10	DN 150 PN 10 / DN 150 PN 10	DN 150 PN 10 / DN 150 PN 10	DN 150 PN 10 / DN 150 PN 10

## VIL DU VITE MER?

Ta kontakt med oss!  
[post@busch.no](mailto:post@busch.no) eller +47 64 98 98 50



KONTAKTSKJEMA



RING NÅ