

PANDA WZ 0250-2400 A/B

Vakuumbostere

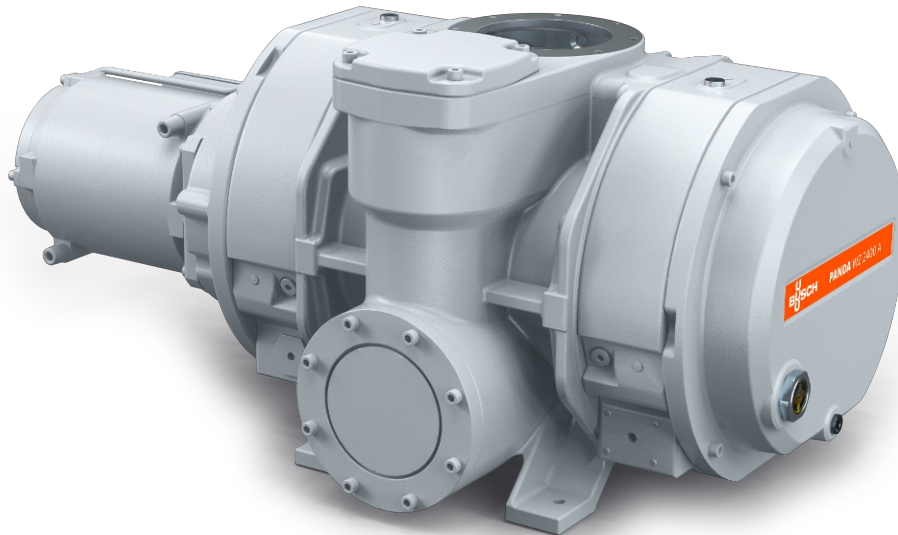

Pålitelig

Solid lobedesign, robust konstruksjon, pålitelig under varierende driftsforhold, lekkasjetett, barrieregassforbindelse

Høy ytelse

Utmerket volumetrisk effektivitet, høyt slutttrykk, integrert bypass-ventil, spesialdesignet for medium- og høyvakuumpplikasjoner inkludert solenergi, flatpanel og halvlederprosesser

Fleksibel

Kan flenses direkte på systemet i en hvilken som helst posisjon, øker ytelsen til alle typer forvakuumpumper, med vertikalt eller lateralt utløp

PANDA WZ 0250-2400 A/B

Vakuumbostere



Dimensjonstegning

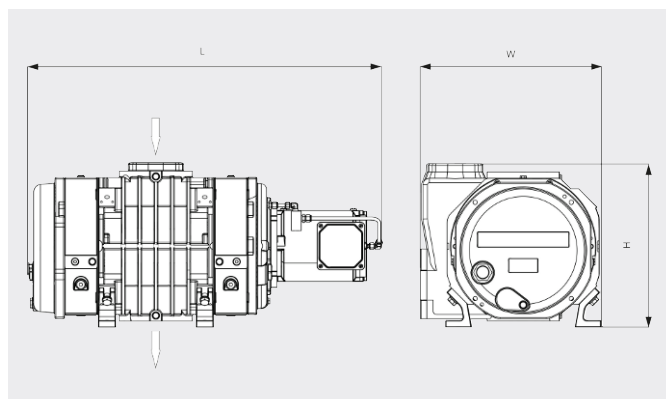

Pumpekapasitet

Luft ved 20 °C. Toleranse: ±10 % — 50 Hz 60 Hz

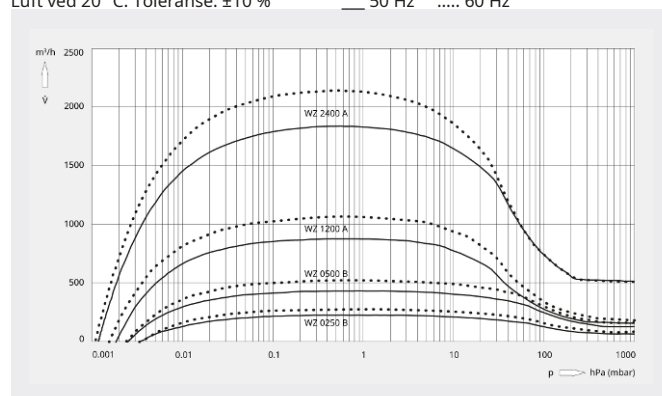

| | PANDA WZ 0250 B | PANDA WZ 0500 B | PANDA WZ 1200 A | PANDA WZ 2400 A |
|---------------------------------------|--|--|--|--|
| Nominell pumpekapasitet | 263 / 315 m³/t (50/60 Hz) | 525 / 630 m³/t (50/60 Hz) | 1050 / 1260 m³/t (50/60 Hz) | 2120 / 2540 m³/t (50/60 Hz) |
| Pumpekapasitet | 233 / 281 m³/t (50/60 Hz) | 464 / 560 m³/t (50/60 Hz) | 875 / 1054 m³/t (50/60 Hz) | 1830 / 2158 m³/t (50/60 Hz) |
| Maks. differensialtrykk | 100 hPa (mbar) (50/60 Hz) | 100 hPa (mbar) (50/60 Hz) | 53 hPa (mbar) (50/60 Hz) | 53 hPa (mbar) (50/60 Hz) |
| Lekkasjegrad | ≤ 1 · 10 ⁻⁶ mbar · l/s | ≤ 1 · 10 ⁻⁶ mbar · l/s | ≤ 1 · 10 ⁻⁶ mbar · l/s | ≤ 1 · 10 ⁻⁶ mbar · l/s |
| Nominell motoreffekt | 1,5 / 1,8 kW (50/60 Hz) | 4,0 / 4,4 kW (50/60 Hz) | 4,0 / 4,4 kW (50/60 Hz) | 5,5 / 6,6 kW (50/60 Hz) |
| Nominell motorhastighet | 1500 / 1800 min ⁻¹ (50/60 Hz) | 3000 / 3600 min ⁻¹ (50/60 Hz) | 3000 / 3600 min ⁻¹ (50/60 Hz) | 3000 / 3600 min ⁻¹ (50/60 Hz) |
| Vekt ca. | 165 kg | 175 kg | 285 kg | 515 kg |
| Mål (L × W × H) | 819 x 372 x 422 mm | 819 x 372 x 422 mm | 917 x 470 x 353 mm | 1089 x 568 x 503 mm |
| Gassinløp/-utløp (vertikalt) | DN 100 ISO / DN 100 ISO | DN 100 ISO / DN 100 ISO | DN 160 ISO / DN 100 ISO | DN 160 ISO / DN 160 ISO |
| Gassinløp/-utløp (horisontalt) | DN 100 ISO / DN 63 ISO | DN 100 ISO / DN 63 ISO | DN 160 ISO / DN 100 ISO | DN 160 ISO / DN 160 ISO |

VIL DU VITE MER?

Ta kontakt med oss!
post@busch.no eller +47 64 98 98 50



KONTAKTSKJEMA



RING NÅ