

PUMA WY 3600 A

Vakuumboster

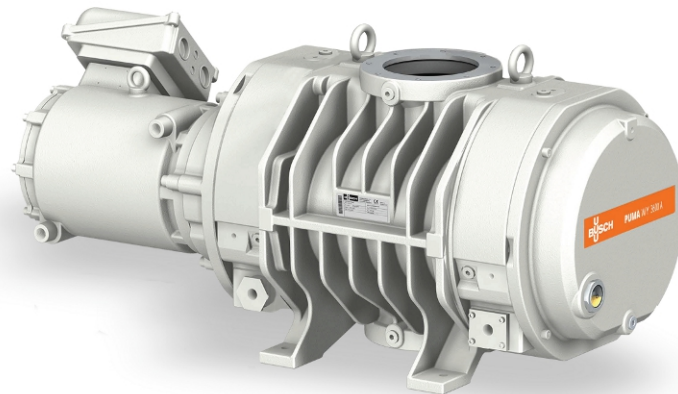

Pålitelig

Spesiallobedesign for å forhindre pulver- og partikkelansamlinger, robust konstruksjon av GGG40-materiale, lekkasjetett

Høy ytelse

Spesialdesignet for krevende bruksområder i medium- og høyvakuområdet, inkludert halvlederprosesser med pulver og støv, utmerket volumetrisk effektivitet

Fleksibel

Pålitelig ytelse under varierende driftsforhold, øker ytelsen til alle typer forvakuumpumper

PUMA WY 3600 A

Vakuumbooster



Dimensjonstegning

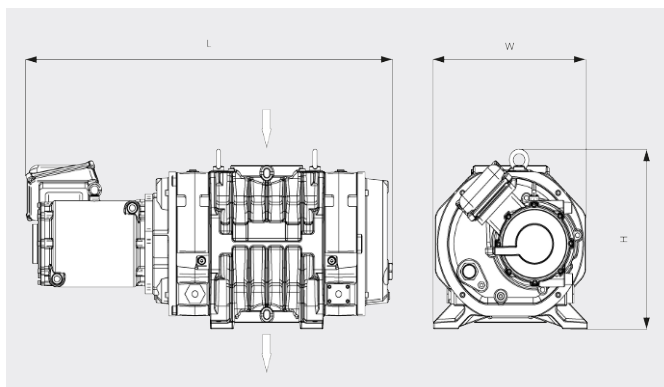

Pumpekapasitet

Luft ved 20 °C. Toleranse: ± 10 %

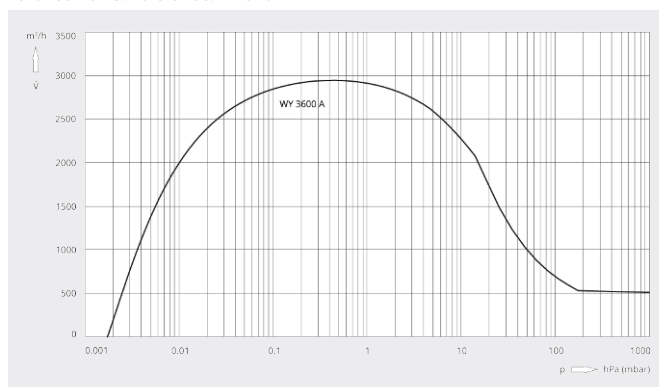

PUMA WY 3600 A	
Nominell pumpekapasitet	3600 m³/t
Pumpekapasitet	2945 m³/t *
Maks. differensialtrykk	30 hPa (mbar)
Nominell motoreffekt	15 kW
Nominell motorhastighet	5400 min ⁻¹
Vekt ca.	500 kg
Lekkasjegrad	< 1 · 10 ⁻⁶ mbar · l/s
Mål (L × W × H)	1139 x 524 x 480 mm
Gassinløp / utløp	DN 160 ISO / DN 160 ISO

*Pumpekapasitet med COBRA NS 0600 C som forvakuumpumpe kjører på 50/60 Hz
Frekvensomformer er nødvendig

VIL DU VITE MER?

Ta kontakt med oss!
post@busch.no eller +47 64 98 98 50



KONTAKTSKJEMA



RING NÅ