

SAMOS SB 0710-1400 D0

Sidekanalblåsere



VACUUM SOLUTIONS



Pålitelig

Robust konstruksjon, effektiv luftkjøling, lang levetid, nesten vedlikeholdsfri, tørt og berøringsfritt driftsprinsipp

Fleksibel

Drift med vakuu eller overtrykk, mulighet for både horisontal og vertikal installasjon, diverse designalternativ og ATEX-sertifiserte versjoner er tilgjengelige

Stillegående

Svært lavt støynivå, helt lukket enhet, integrerte lyddempere

Tilbehør

- Vakuuavlastingsventiler
- Trykkavlastingsventiler
- Ytterligere lyddempere
- Termisk beskyttelse (bimetallbryter eller PTC-termistor)

SAMOS SB 0710-1400 D0

Sidekanalblåsere



Dimensjonstegning

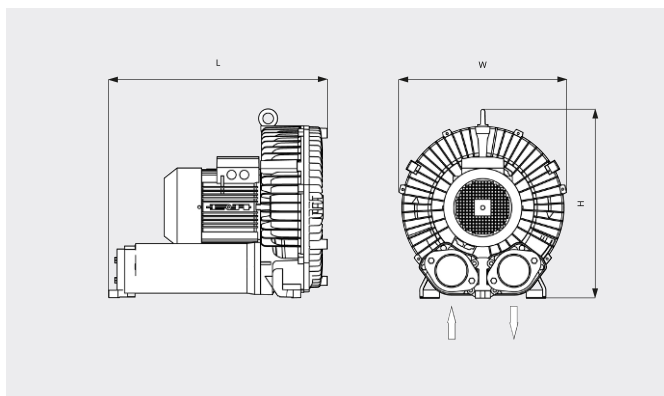

Pumpekapasitet/Volumstrøm

Luft ved 20 °C. Toleranse: ± 10 %

— 50 Hz 60 Hz

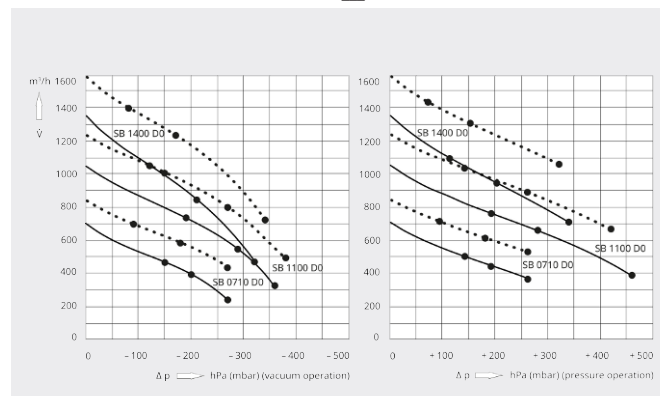

	SAMOS SB 0710 D0	SAMOS SB 0710 D0	SAMOS SB 0710 D0
Nominell pumpekapasitet/volumstrøm	700 / 840 m ³ /t (50/60 Hz)	700 / 840 m ³ /t (50/60 Hz)	700 / 840 m ³ /t (50/60 Hz)
Maks. differensialtrykk (vakuumversjon)	-150 / -90 hPa (mbar) (50/60 Hz)	-200 / -180 hPa (mbar) (50/60 Hz)	-270 hPa (mbar) (50/60 Hz)
Maks. differensialtrykk (overtrykkversjon)	+140 / +90 hPa (mbar) (50/60 Hz)	+190 / +180 hPa (mbar) (50/60 Hz)	+260 hPa (mbar) (50/60 Hz)
Nominell motoreffekt	4,0 / 4,6 kW (50/60 Hz)	5,5 / 6,3 kW (50/60 Hz)	7,5 / 8,6 kW (50/60 Hz)
Nominell motorhastighet	2850 / 3450 min ⁻¹ (50/60 Hz)	2850 / 3450 min ⁻¹ (50/60 Hz)	2850 / 3450 min ⁻¹ (50/60 Hz)
Støynivå (ISO 3744)	70 / 74 dB(A) (50/60 Hz)	70 / 74 dB(A) (50/60 Hz)	70 / 74 dB(A) (50/60 Hz)
Vekt ca.	112 kg	126 kg	128 kg
Mål (L x W x H)	495 x 498 x 514 mm	495 x 498 x 514 mm	495 x 498 x 514 mm
Gassinløp / utløp	G 2½" / G 2½"	G 2½" / G 2½"	G 2½" / G 2½"

	SAMOS SB 1100 D0	SAMOS SB 1100 D0	SAMOS SB 1100 D0
Nominell pumpekapasitet/volumstrøm	1050 / 1250 m ³ /t (50/60 Hz)	1050 / 1250 m ³ /t (50/60 Hz)	1050 / 1250 m ³ /t (50/60 Hz)
Maks. differensialtrykk (vakuumversjon)	-190 / -150 hPa (mbar) (50/60 Hz)	-290 / -270 hPa (mbar) (50/60 Hz)	-360 hPa (mbar) (50/60 Hz)
Maks. differensialtrykk (overtrykkversjon)	+190 / +140 hPa (mbar) (50/60 Hz)	+280 / +260 hPa (mbar) (50/60 Hz)	+460 / +420 hPa (mbar) (50/60 Hz)
Nominell motoreffekt	8,5 / 9,8 kW (50/60 Hz)	12,5 / 14,5 kW (50/60 Hz)	18,5 / 21,3 kW (50/60 Hz)

SAMOS SB 0710-1400 D0

Sidekanalblåsere



	SAMOS SB 1100 D0	SAMOS SB 1100 D0	SAMOS SB 1100 D0
Nominell motorhastighet	2850 / 3450 min ⁻¹ (50/60 Hz)	2850 / 3450 min ⁻¹ (50/60 Hz)	2850 / 3450 min ⁻¹ (50/60 Hz)
Støynivå (ISO 3744)	74 / 79 dB(A) (50/60 Hz)	74 / 79 dB(A) (50/60 Hz)	74 / 79 dB(A) (50/60 Hz)
Vekt ca.	179 kg	198 kg	210 kg
Mål (L x W x H)	726 x 569 x 569 mm	726 x 569 x 569 mm	726 x 569 x 569 mm
Gassinløp / utløp	G 4" / G 4"	G 4" / G 4"	G 4" / G 4"

	SAMOS SB 1400 D0	SAMOS SB 1400 D0	SAMOS SB 1400 D0
Nominell pumpekapasitet/volumstrøm	1350 / 1600 m ³ /t (50/60 Hz)	1350 / 1600 m ³ /t (50/60 Hz)	1350 / 1600 m ³ /t (50/60 Hz)
Maks. differensialtrykk (vakuumversjon)	-120 / -80 hPa (mbar) (50/60 Hz)	-210 / -170 hPa (mbar) (50/60 Hz)	-320 / -340 hPa (mbar) (50/60 Hz)
Maks. differensialtrykk (overtrykkversjon)	+110 / +70 hPa (mbar) (50/60 Hz)	+200 / +150 hPa (mbar) (50/60 Hz)	+340 / +320 hPa (mbar) (50/60 Hz)
Nominell motoreffekt	8,5 / 9,8 kW (50/60 Hz)	12,5 / 14,5 kW (50/60 Hz)	18,5 / 21,3 kW (50/60 Hz)
Nominell motorhastighet	2850 / 3450 min ⁻¹ (50/60 Hz)	2850 / 3450 min ⁻¹ (50/60 Hz)	2850 / 3450 min ⁻¹ (50/60 Hz)
Støynivå (ISO 3744)	75 / 80 dB(A) (50/60 Hz)	75 / 80 dB(A) (50/60 Hz)	75 / 80 dB(A) (50/60 Hz)
Vekt ca.	179 kg	198 kg	210 kg
Mål (L x W x H)	726 x 569 x 569 mm	726 x 569 x 569 mm	726 x 569 x 569 mm
Gassinløp / utløp	G 4" / G 4"	G 4" / G 4"	G 4" / G 4"

VIL DU VITE MER?

Ta kontakt med oss!
post@busch.no eller +47 64 98 98 50



KONTAKTSKJEMA



RING NÅ