

ZEBRA RH 0015-0021 B

To-trinns oljesmurte lamellvakuumpumper



Pålitelig

Spesielt designet for en lang rekke applikasjoner innenfor middels vakuumområde, robust konstruksjon, gjennomprøvd lamellvakuumteknologi

Høy ytelse

Stabil pumpehastighet også i det lave trykkområdet

Stillegående

Perfekt egnet for forskningslaboratorier og arbeidsmiljøer med lavt støynivå, <60 dB(A) ved 50 Hz

Tilbehør

- Innløpsfilter
- Oljetåkeseparator
- Gassballastventil

ZEBRA RH 0015-0021 B

To-trinns oljesmurte lamellvakuumpumper



Dimensjonstegning

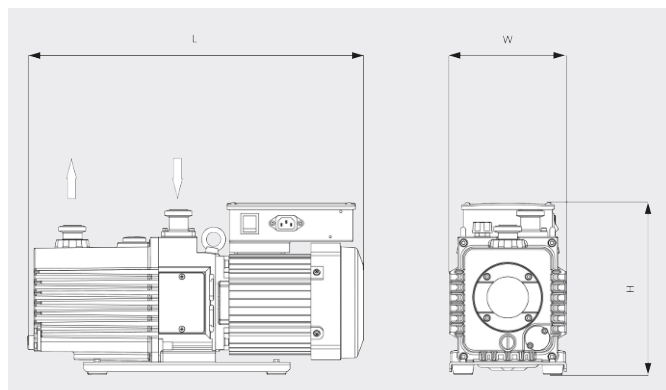

Pumpekapasitet

Luft ved 20 °C. Toleranse: ± 10 %

— 50 Hz 60 Hz

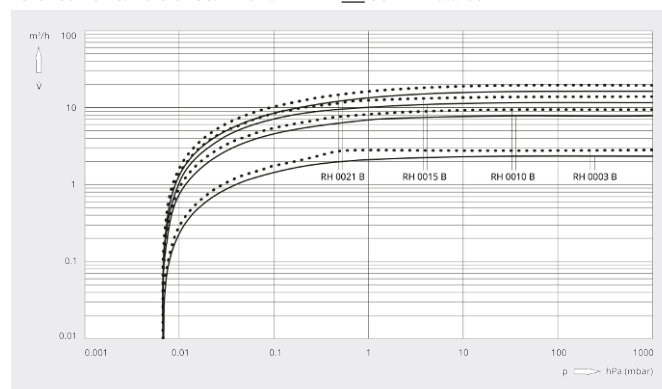

	ZEBRA RH 0015 B	ZEBRA RH 0015 B	ZEBRA RH 0021 B	ZEBRA RH 0021 B
Pumpekapasitet	12,0 / 14,4 m ³ /t (50/60 Hz)	12,0 / 14,4 m ³ /t (50/60 Hz)	16,9 / 20,2 m ³ /t (50/60 Hz)	16,9 / 20,2 m ³ /t (50/60 Hz)
Pumpekapasitet	200 / 240 l/min (50/60 Hz)	200 / 240 l/min (50/60 Hz)	280 / 336 l/min (50/60 Hz)	280 / 336 l/min (50/60 Hz)
Slutt-trykk, partielt (gassballastventil stengt)	6,7 · 10 ⁻⁴ hPa (mbar)	6,7 · 10 ⁻⁴ hPa (mbar)	6,7 · 10 ⁻⁴ hPa (mbar)	6,7 · 10 ⁻⁴ hPa (mbar)
Totalt sluttrykk (gassballastventil stengt)	6,7 · 10 ⁻³ hPa (mbar)	6,7 · 10 ⁻³ hPa (mbar)	6,7 · 10 ⁻³ hPa (mbar)	6,7 · 10 ⁻³ hPa (mbar)
Totalt sluttrykk (gassballastventil åpen)	6,7 · 10 ⁻² hPa (mbar)	6,7 · 10 ⁻² hPa (mbar)	6,7 · 10 ⁻² hPa (mbar)	6,7 · 10 ⁻² hPa (mbar)
Maks. kontinuerlig innløpstrykk	100 hPa (mbar)	100 hPa (mbar)	100 hPa (mbar)	100 hPa (mbar)
Maks. mottrykk (måler)	300 hPa (mbar)	300 hPa (mbar)	300 hPa (mbar)	300 hPa (mbar)
Vanndampkapasitet (gassballastventil åpen)	40 g/t	40 g/t	73 g/t	73 g/t
Nominell motoreffekt	0,55 kW	0,55 kW	0,75 kW	0,7 kW
Driftsspenning	100 – 120 / 200 – 240 V (50/60 Hz)	200 – 240 / 380 – 415 V (50 Hz) / 200 – 240 / 380 – 460 V (60 Hz)	115 / 200 – 240 V (50/60 Hz)	200 – 240 / 380 – 415 V (50 Hz) / 200 – 240 / 380 – 460 V (60 Hz)
Motorfase	Enfase	Trefase	Enfase	Trefase
Omgivelsestemperatur	7 – 40 °C	7 – 40 °C	7 – 40 °C	7 – 40 °C
Olje	VMA 055	VMA 055	VMA 055	VMA 055
Oljevolum	1,1 l	1,1 l	1,1 l	1,1 l

ZEBRA RH 0015-0021 B

To-trinns oljesmurte lamellvakuumpumper



	ZEBRA RH 0015 B	ZEBRA RH 0015 B	ZEBRA RH 0021 B	ZEBRA RH 0021 B
Støynivå (ISO 2151)	< 54 / < 56 dB(A) (50/60 Hz)	< 52 / < 55 dB(A) (50/60 Hz)	< 59 / < 61 dB(A) (50/60 Hz)	< 59 / < 63 dB(A) (50/60 Hz)
Vekt ca.	31 kg	29 kg	42 kg	34,5 kg
Mål (L x W x H)	516 x 170 x 250 mm	514 x 170 x 240 mm	585 x 182 x 271 mm	536 x 181 x 269 mm
Gassinnløp / utløp	ISO-KF 25 / ISO-KF 25	ISO-KF 25 / ISO-KF 25	ISO-KF 25 / ISO-KF 25	ISO-KF 25 / ISO-KF 25
Merking	cTUVus	cTUVus	cTUVus	cTUVus
Tilleggsinformasjon	<ul style="list-style-type: none">• M/A-bryter• Forhåndsfylt med VMA 055-olje	<ul style="list-style-type: none">• Koblingsboks• Forhåndsfylt med VMA 055-olje	<ul style="list-style-type: none">• M/A-bryter• Forhåndsfylt med VMA 055-olje	<ul style="list-style-type: none">• Koblingsboks• Forhåndsfylt med VMA 055-olje

VIL DU VITE MER?

Ta kontakt med oss!
post@busch.no eller +47 64 98 98 50



KONTAKTSKJEMA



RING NÅ