

# DOLPHIN LG 0890/1200 A

Væskeringsvakuumpumper



## Robust

Gjennomprøvd teknologi, pålitelig drift, ekstremt høy damp- og partikkeltoleranse, spesielt designet for krevende miljøer som gruvedrift, kraftstasjoner, sukkerproduksjon, masse- og papirindustri, stålproduksjon osv.

## Høy ytelse

Høy kapasitet, høye pumpehastigheter

## Fleksibel

Modulær design, valg av kabinett av støpejern (EN-GJL-200) med duktile støpejernimpeller eller helt 316-gradig korrosjonsfritt rustfritt stålmateriale, andre driftsvæsker enn vann er mulig, drift som kompressor er mulig

### Tilbehør

- Motoriserte pumpesett, med girkasse eller kileremdriftsystem, montert på robuste hovedrammer av stål
- Delvis eller totale resirkuleringssystemer
- Kavitasjonsbeskyttelse
- Gassejektor
- Tilbakeslagsventiler
- Vakuumavlastingsventiler

# DOLPHIN LG 0890/1200 A

Væskeringsvakuumpumper



## Dimensjonstegning

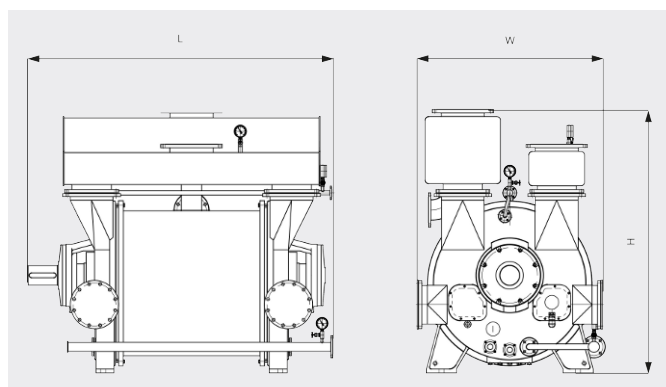

## Pumpekapasitet

Luft ved 20 °C. Toleranse: ± 10 %

— 50 Hz ..... 60 Hz

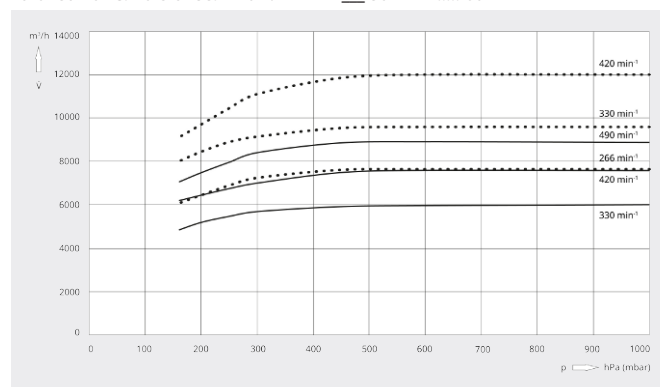

	DOLPHIN LG 0890 A	DOLPHIN LG 1200 A
Nominell pumpekapasitet	6000 – 8900 m <sup>3</sup> /t	7650 – 12000 m <sup>3</sup> /t
Sluttrykk	160 hPa (mbar)	160 hPa (mbar)
Nominell motoreffekt	132 – 220 kW	160 – 280 kW
Nominell motorhastighet	330 – 490 min <sup>-1</sup>	266 – 420 min <sup>-1</sup>
Støynivå (ISO 2151)	< 85 dB(A)	< 85 dB(A)
Vekt ca.	3880 kg	5760 kg
Mål (L × W × H)	2370 x 1330 x 1865 mm	2500 x 1550 x 2160 mm
Gassinløp / utløp	DN 300 PN 10 / DN 300 PN 10	DN 350 PN 10 / DN 350 PN 10

## VIL DU VITE MER?

Ta kontakt med oss!  
post@busch.no eller +47 64 98 98 50



KONTAKTSKJEMA



RING NÅ