

# DOLPHIN LM 0530/0800 A

Væskeringvakuumpumper og -kompressorer



VACUUM SOLUTIONS



## Robust

Gjennomprøvd teknologi, holdbar ettrinns konstruksjon, korrosjonsfri impeller i rustfritt stål, direkte flensmontert motor, ingen hovedramme kreves, integrert strømningskanal

## Pålitelig

Ekstremt høy damp- og partikkeltoleranse, optimert gasstrøm

## Fleksibel

Valg av kabinetmateriale i støpejern (EN-GJL-200) eller 316-gradig rustfritt stål, ATEX-sertifisert versjon tilgjengelig (kat. 1(i/u) IIC T4), andre driftsvæsker enn vann er mulig

### Tilbehør

- Modulære pumpesett, konfigurert for én-gang-gjennom, delvis eller total resirkulering av driftsvæsken
- Væskeseparator
- Kavitasjonsbeskyttelse
- Varmeveksler
- Gassejektor
- Bredt utvalg av motorer
- Tilbakeslagsventiler
- Vakuumavlastingsventiler
- Turtallsregulering

# DOLPHIN LM 0530/0800 A

Væskeringvakuumpumper og -kompressorer



VACUUM SOLUTIONS

## Dimensjonstegning

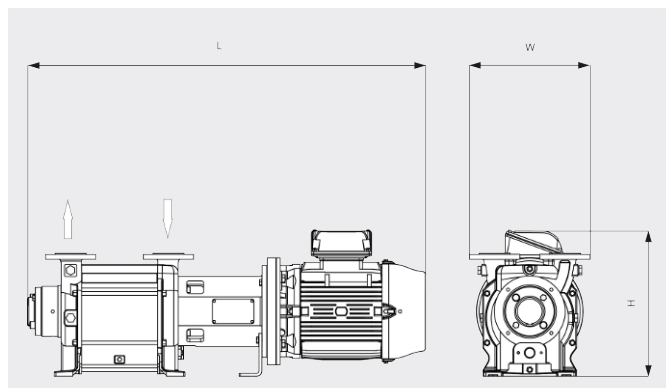

## Pumpekapasitet

Tørr luft ved 20 °C. 15 °C vann som driftsvæske. Toleranse: -10 %, i samsvar med HEI og Pneurop 6612

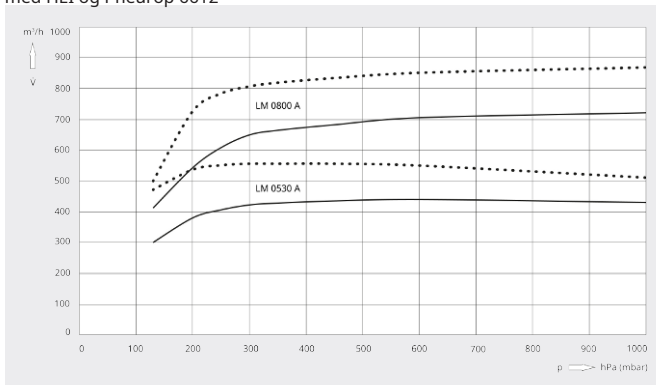

	DOLPHIN LM 0530 A	DOLPHIN LM 0800 A
Nominell pumpekapasitet	440 / 556 m <sup>3</sup> /t (50/60 Hz)	722 / 867 m <sup>3</sup> /t (50/60 Hz)
Sluttrykk	130 hPa (mbar) (50/60 Hz)	130 hPa (mbar) (50/60 Hz)
Maks. overtrykk	1,5 bar(g) (50/60 Hz)	1,5 bar(g) (50/60 Hz)
Nominell motoreffekt	11,0 / 15,0 kW (50/60 Hz)	18,5 / 22,0 kW (50/60 Hz)
Nominell motorhastighet	1450 / 1750 min <sup>-1</sup> (50/60 Hz)	1450 / 1750 min <sup>-1</sup> (50/60 Hz)
Støynivå (ISO 2151)	72 / 73 dB(A) (50/60 Hz)	75 / 76 dB(A) (50/60 Hz)
Vekt ca.	317 kg	340 kg
Mål (L x W x H)	1297 x 396 x 478 mm	1457 x 425 x 506 mm
Gassinløp / utløp	DN 50 PN 10 / DN 50 PN 10	DN 65 PN 10 / DN 65 PN 10

## VIL DU VITE MER?

Ta kontakt med oss!  
post@busch.no eller +47 64 98 98 50



KONTAKTSKJEMA



RING NÅ