

# DOLPHIN LX 0110-0180 C

Væskeringvakuumpumper

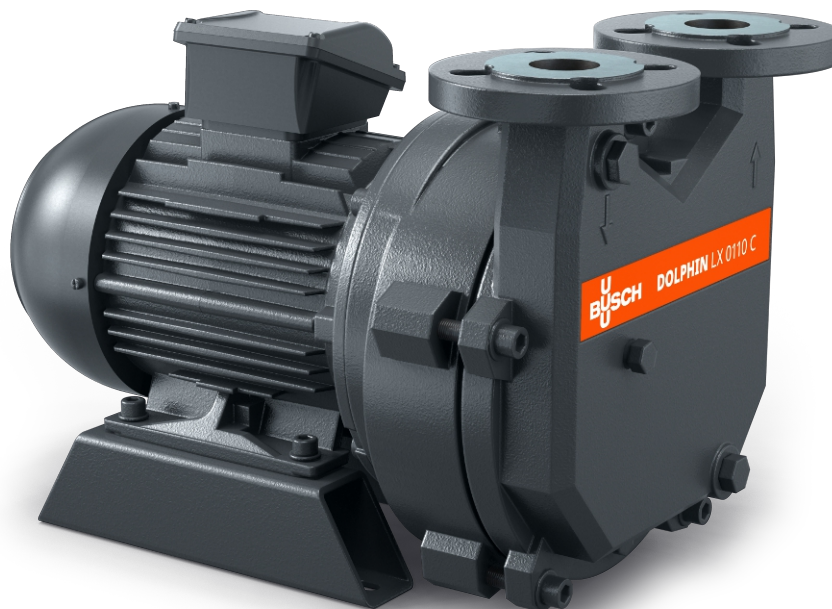

VACUUM SOLUTIONS



## Robust

Gjennomprøvd teknologi, pålitelig drift, ekstremt høy partikkel- og damptoleranse, korrosjonsfri impeller i rustfritt stål

## Kompakt

Direkte flensmotor, ingen hovedramme kreves

## Fleksibel

Valg av kabinettmateriale i støpejern (EN-GJL-200) eller 316-gradig rustfritt stål, ATEX-sertifisert versjon tilgjengelig (kat. 2 (i) IIB, T4), andre driftsvæsker enn vann er mulig

### Tilbehør

- Delvis eller totale resirkuleringssystemer
- Væskeseparator
- Kavitasjonsbeskyttelse
- Varmeveksler
- Gassejektor
- Bredt utvalg av motorer
- Tilbakeslagsventiler
- Vakuumavlastingsventiler
- Forskjellige driftsvæsker er mulig

# DOLPHIN LX 0110-0180 C

Væskeringsvakuumpumper



VACUUM SOLUTIONS

Dimensjonstegning

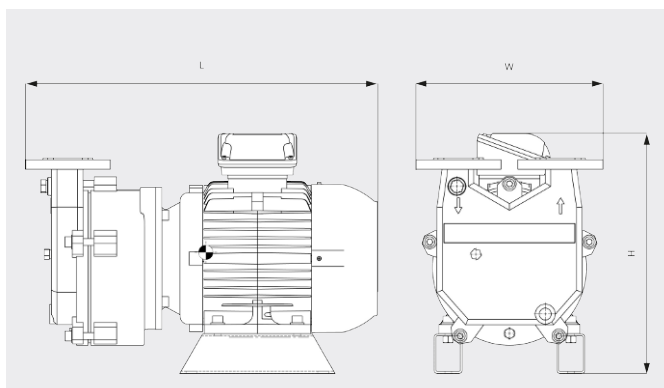

Pumpekapasitet

Tørr luft ved 20 °C. 15 °C vann som driftsvæske. Toleranse: -10 %, i samsvar med HEI og Pneurop 6612

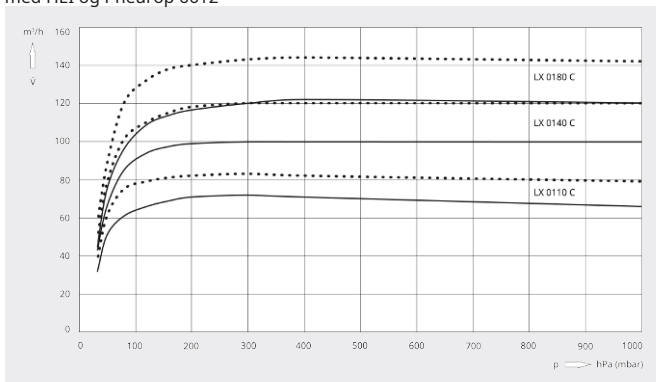

	DOLPHIN LX 0110 C	DOLPHIN LX 0140 C	DOLPHIN LX 0180 C
<b>Nominell pumpekapasitet</b>	72 / 83 m <sup>3</sup> /t (50/60 Hz)	100 / 120 m <sup>3</sup> /t (50/60 Hz)	122 / 144 m <sup>3</sup> /t (50/60 Hz)
<b>Sluttrykk</b>	33 hPa (mbar) (50/60 Hz)	33 hPa (mbar) (50/60 Hz)	33 hPa (mbar) (50/60 Hz)
<b>Nominell motoreffekt</b>	2,2 / 3,0 kW (50/60 Hz)	3,0 / 4,0 kW (50/60 Hz)	4,0 / 5,5 kW (50/60 Hz)
<b>Vekt ca.</b>	76 / 83 kg (50/60 Hz)	86 / 92 kg (50/60 Hz)	95 / 112 kg (50/60 Hz)
<b>Mål (L x W x H)</b>	517 x 330 x 347 mm	568 x 330 x 347 mm	564 x 330 x 374 mm
<b>Gassinnløp / utløp</b>	DN 40 PN 16 / DN 40 PN 16	DN 40 PN 16 / DN 40 PN 16	DN 40 PN 16 / DN 40 PN 16

## VIL DU VITE MER?

Ta kontakt med oss!  
post@busch.no eller +47 64 98 98 50



KONTAKTSKJEMA



RING NÅ