

# DOLPHIN VL 0530-0800 A

## kontinuerlig vannforbruk

Væskeringsvakuumpumpeenheter



### Robust

Gjennomprøvd teknologi, pålitelig drift, korrosjonsfri impeller i rustfritt stål, ekstremt høy damp- og partikeltoleranse, automatisk magnetventil for styring av driftsvæskestrøm fra hovedforsyning

### Alt-i-ett

System med hovedramme, driftsvæskeseparator, styringssystem, inkludert tilbakeslagsventil for innløp, tilførselssett for fersk væske, nivåindikator (kun ATEX), temperatursensor (kun ATEX) og trykkindikatorer og kavitasjonsbeskyttelse

### Fleksibel

Valg av kabinetmateriale i støpejern (EN-GJL-200) eller 316-gradig rustfritt stål, ATEX-sertifisert versjon tilgjengelig (kat. 1 (i/o) IIC, T4), andre driftsvæsker enn vann er mulig

# DOLPHIN VL 0530-0800 A kontinuerlig vannforbruk

Væskeringsvakuumpumpeenheter



VACUUM SOLUTIONS

Dimensjonstegning

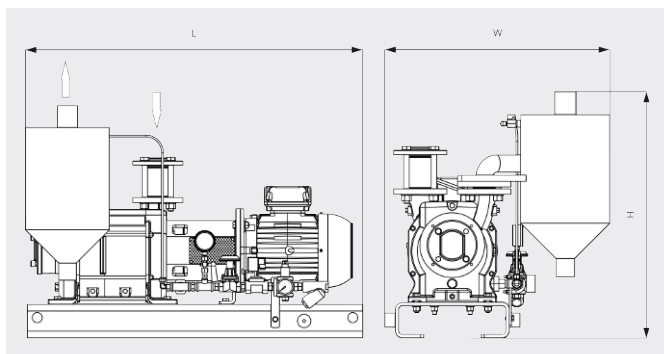

Dimensjonstegning

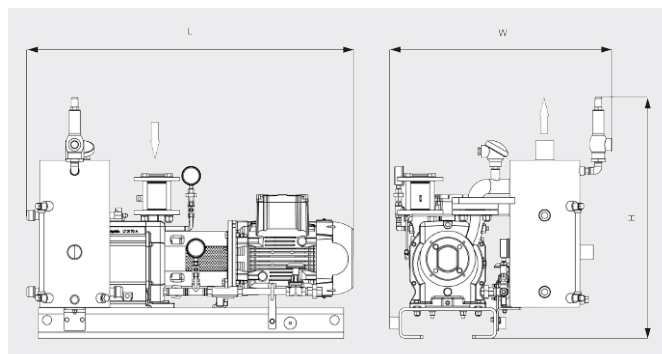

	DOLPHIN VL 0530 A kontinuerlig vannforbruk	DOLPHIN VL 0800 A kontinuerlig vannforbruk
Nominell pumpekapasitet	405 / 551 m <sup>3</sup> /t (50/60 Hz)	722 / 867 m <sup>3</sup> /t (50/60 Hz)
Sluttrykk	130 hPa (mbar) (50/60 Hz)	130 hPa (mbar) (50/60 Hz)
Nominell motoreffekt	11,0 / 15,0 kW (50/60 Hz)	18,5 / 22,0 kW (50/60 Hz)
Vekt ca.	451 / 612 kg (Sikker/ATEX)	518 / 612 kg (Sikker/ATEX)
Mål (L x W x H)	1383 x 815 x 854 / 1507 x 1054 x 1184 mm (Sikker/ATEX)	1501 x 875 x 932 / 1676 x 1054 x 1184 mm (Sikker/ATEX)
Gassinnløp / utløp	G2" / R 3"	G 2½" / R 4"

## VIL DU VITE MER?

Ta kontakt med oss!  
[post@busch.no](mailto:post@busch.no) eller +47 64 98 98 50



KONTAKTSKJEMA



RING NÅ