

R5 RA 1000/1600 A PLUS

Oliegesmeerde draaischuifvacuümpompen



Besturing en bewaking

Klaar voor Industry 4.0 met bediening op afstand, conditiebewaking en communicatieprotocollen

Kostenbesparingen

Lager energieverbruik en minimale bedrijfskosten

Bewezen techniek

Betrouwbare werking dankzij R5 draaischuifvacuümtechniek

R5 RA 1000/1600 A PLUS

Oliegesmeerde draaischuifvacuümpompen



Maatschets

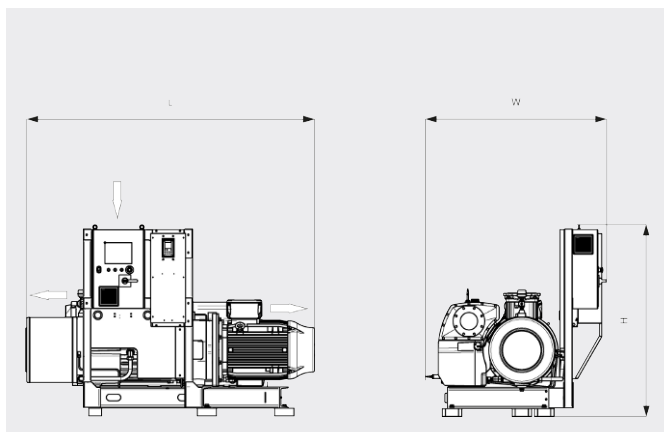

Pompsnelheid

Lucht op 20 °C. Tolerantie: ± 10%

— Min. snelheid Max. snelheid

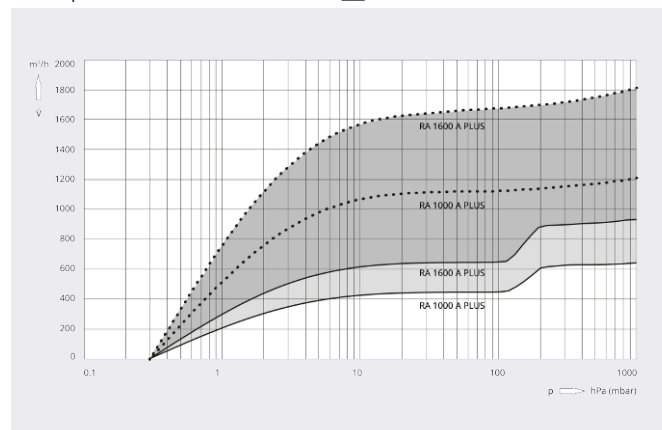

	R5 RA 1000 A PLUS	R5 RA 1600 A PLUS
Nominale pompsnelheid	440 – 1200 m ³ /h	640 – 1800 m ³ /h
Einddruk	0,3 hPa (mbar)	0,3 hPa (mbar)
Nominaal motorvermogen	30 kW	37 kW
Nominaal motortoerental	500 – 1200 min ⁻¹	500 – 1200 min ⁻¹
Energieverbruik bij 100 mbar	8,6 – 22,3 kW	12,8 – 35,9 kW
Energieverbruik bij einddruk	5,4 – 12,5 kW	6,9 – 19,0 kW
Geluidsniveau (ISO 2151)	65 – 79 dB(A)	69 – 83 dB(A)
Olievulling	30 l	30 l
Gewicht ca.	1230 kg	1580 kg
Afmetingen (L x W x H)	1964 x 1422 x 1451 mm	2198 x 1422 x 1451 mm
Gasinlaat / uitlaat	DN 150 / DN 125	DN 150 / DN 125

WILT U MEER WETEN?

Neem contact met ons op!
info@busch.nl of +31 (0)348 46 23 00



CONTACTFORMULIER



BEL DIRECT