

ZEBRA RH 0015-0021 B

Tweetraps oliegesmeerde draaischuifvacuümpompen

**U
BUSCH
U**
VACUUM SOLUTIONS



Betrouwbaar

Speciaal ontworpen voor een breed spectrum aan toepassingen in het middenvacuümbereik, robuuste constructie, bewezen draaischuifvacuümtechniek

Uitstekende prestaties

Stabiele pompsnelheid, ook bij lage druk

Stil

Uitermate geschikt voor onderzoekslaboratoria en geluidsarme werkomgevingen, < 60 dB(A) bij 50 Hz

Accessoires

- Inlaatfilter
- Olienevelafscheider
- Gasballastventiel

ZEBRA RH 0015-0021 B

Tweetraps oliegesmeerde draaischuifvacuümpompen



Maatschets

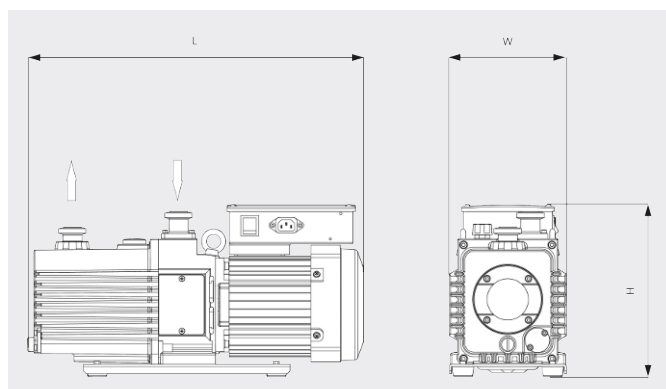

Pompsnelheid

Lucht op 20 °C. Tolerantie: ± 10%

— 50 Hz 60 Hz

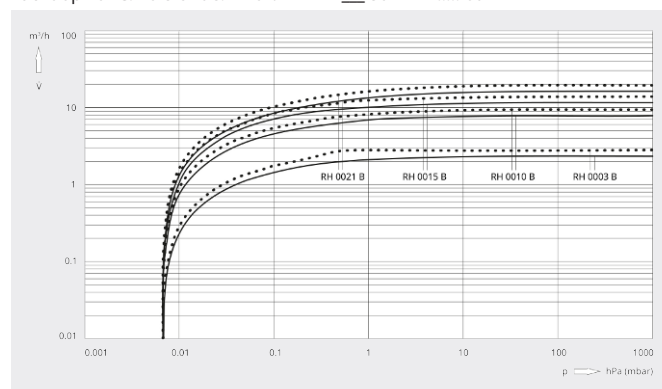

	ZEBRA RH 0015 B	ZEBRA RH 0015 B	ZEBRA RH 0021 B	ZEBRA RH 0021 B
Pompsnelheid	12,0 / 14,4 m ³ /h (50 / 60 Hz)	12,0 / 14,4 m ³ /h (50 / 60 Hz)	16,9 / 20,2 m ³ /h (50 / 60 Hz)	16,9 / 20,2 m ³ /h (50 / 60 Hz)
Pompsnelheid	200 / 240 l/min (50 / 60 Hz)	200 / 240 l/min (50 / 60 Hz)	280 / 336 l/min (50 / 60 Hz)	280 / 336 l/min (50 / 60 Hz)
Partiële einddruk (gasballastventiel gesloten)	6,7 · 10 ⁻⁴ hPa (mbar)	6,7 · 10 ⁻⁴ hPa (mbar)	6,7 · 10 ⁻⁴ hPa (mbar)	6,7 · 10 ⁻⁴ hPa (mbar)
Totale einddruk (gasballastventiel gesloten)	6,7 · 10 ⁻³ hPa (mbar)	6,7 · 10 ⁻³ hPa (mbar)	6,7 · 10 ⁻³ hPa (mbar)	6,7 · 10 ⁻³ hPa (mbar)
Totale einddruk (gasballastventiel open)	6,7 · 10 ⁻² hPa (mbar)	6,7 · 10 ⁻² hPa (mbar)	6,7 · 10 ⁻² hPa (mbar)	6,7 · 10 ⁻² hPa (mbar)
Max. continue inlaatdruk	100 hPa (mbar)	100 hPa (mbar)	100 hPa (mbar)	100 hPa (mbar)
Max. tegendruk (meter)	300 hPa (mbar)	300 hPa (mbar)	300 hPa (mbar)	300 hPa (mbar)
Waterdampcapaciteit (gasballastventiel open)	40 g/h	40 g/h	73 g/h	73 g/h
Nominaal motorvermogen	0,55 kW	0,55 kW	0,75 kW	0,7 kW
Voedingsspanning	100 - 120 / 200 - 240 V (50 / 60 Hz)	200 - 240 / 380 - 415 V (50 Hz) / 200 - 240 / 380 - 460 V (60 Hz)	115 / 200 - 240 V (50 / 60 Hz)	200 - 240 / 380 - 415 V (50 Hz) / 200 - 240 / 380 - 460 V (60 Hz)
Motorfase	Eén fase	Drie fasen	Eén fase	Drie fasen
Omgevingstemperatuur	7 - 40 °C	7 - 40 °C	7 - 40 °C	7 - 40 °C
Olie	VMA 055	VMA 055	VMA 055	VMA 055
Olievulling	1,1 l	1,1 l	1,1 l	1,1 l

ZEBRA RH 0015-0021 B

Tweetraps oliegesmeerde draaischuifvacuümpompen



	ZEBRA RH 0015 B	ZEBRA RH 0015 B	ZEBRA RH 0021 B	ZEBRA RH 0021 B
Geluidsniveau (ISO 2151)	< 54 / < 56 dB(A) (50 / 60 Hz)	< 52 / < 55 dB(A) (50 / 60 Hz)	< 59 / < 61 dB(A) (50 / 60 Hz)	< 59 / < 63 dB(A) (50 / 60 Hz)
Gewicht ca.	31 kg	29 kg	42 kg	34,5 kg
Afmetingen (L x W x H)	516 x 170 x 250 mm	514 x 170 x 240 mm	585 x 182 x 271 mm	536 x 181 x 269 mm
Gasinlaat / uitlaat	ISO-KF 25 / ISO-KF 25	ISO-KF 25 / ISO-KF 25	ISO-KF 25 / ISO-KF 25	ISO-KF 25 / ISO-KF 25
Markering	cTUVus	cTUVus	cTUVus	cTUVus
Overige informatie	<ul style="list-style-type: none">• M/A schakelaar• Voorgevuld met VMA 055 olie	<ul style="list-style-type: none">• Aansluitkast• Voorgevuld met VMA 055 olie	<ul style="list-style-type: none">• M/A schakelaar• Voorgevuld met VMA 055 olie	<ul style="list-style-type: none">• Aansluitkast• Voorgevuld met VMA 055 olie

WILT U MEER WETEN?

Neem contact met ons op!
info@busch.nl of +31 (0)348 46 23 00



CONTACTFORMULIER



BEL DIRECT