

HUCKEPACK HO 0429-0441 F

관류형 유회전식 로터리 베인 진공 펌프



VACUUM SOLUTIONS



견고성

신뢰할 수 있는 작동, 검증된 성능, 높은 증기 및 입자 허용 오차, 점성 및 매우 공격적 물질에 대한 내성, 우수한 작동 품질을 위한 프레스 윤활유 공급, 매우 내구성이 있는 탄소 섬유 복합 베인

유연성

특히 화학, 제약 및 특수 식품 포장 산업의 복합 공정을 위해 특별하게 설계됨, 개별 고객 요구 사항 및 공정에 대한 편리한 조정, ATEX 버전 제공 가능

쉬운 수리

최소한의 유지보수, 특수 공구가 필요하지 않음, 신속한 stage 교환을 위한 모듈형 디자인

액세서리

- 오일 미스트 세퍼레이터
- 다양한 흡입 필터
- 강화 플라스틱 또는 스테인리스강 소재의 오일 및 세척 탱크
- 세척 기기, 수동 및 자동
- 모니터링 및 안전 장치
- 레벨 스위치
- 온도 스위치
- 압력 스위치
- 근접 스위치
- 온도 조절 밸브
- 다양한 베인 선택
- 윤활 및 세척액의 매우 다양한 선택
- 라디에이터 냉각 시스템
- Duosec 안전 녹아웃 3상 세퍼레이터
- 다이렉트 또는 스타형 / 델타 스위칭 장치
- 배출 소음기
- 가스 밸러스트 밸브
- 소음기
- 유럽방폭인증(ATEX)

HUCKEPACK HO 0429-0441 F

관류형 유회전식 로터리 베인 진공 펌프



VACUUM SOLUTIONS

치수 도면

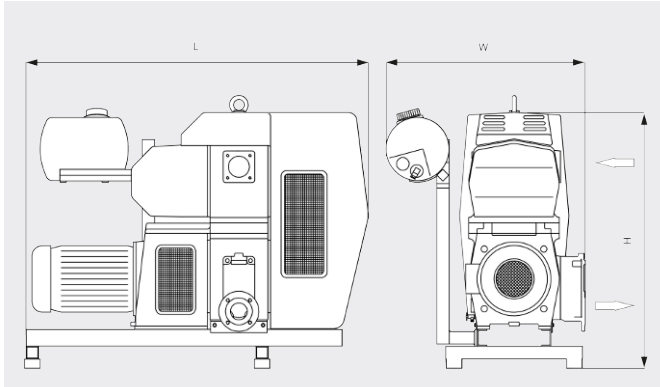

흡입 용량

20°C 공기 기준. 편차: ±10%

— 50 Hz 60 Hz

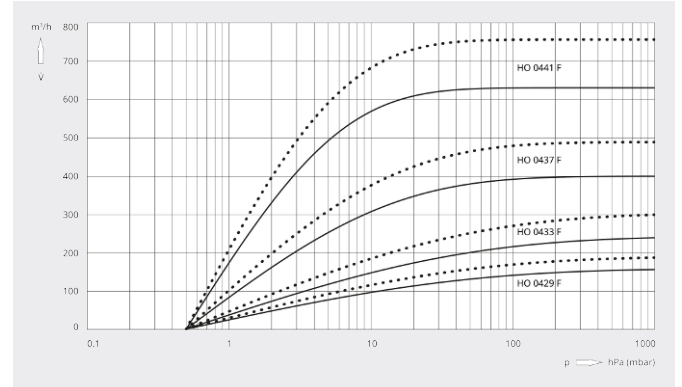

	HUCKEPACK HO 0429 F	HUCKEPACK HO 0433 F	HUCKEPACK HO 0437 F	HUCKEPACK HO 0441 F
펌프용량	160 / 190 m³/h (50 / 60Hz)	250 / 300 m³/h (50 / 60Hz)	400 / 480 m³/h (50 / 60Hz)	630 / 760 m³/h (50 / 60Hz)
최대 진공도	0.5 hPa(mbar) (50 / 60Hz)	0.5 hPa(mbar) (50 / 60Hz)	0.5 hPa(mbar) (50 / 60Hz)	0.5 hPa(mbar) (50 / 60Hz)
모터정격 소비전력	5.5 / 9.2 kW (50 / 60Hz)	7.5 / 9.2 kW (50 / 60Hz)	11.0 / 15.0 kW (50 / 60Hz)	15.0 / 18.5 kW (50 / 60Hz)
모터정격 회전속도	1500 / 1800 min ⁻¹ (50 / 60Hz)	1500 / 1800 min ⁻¹ (50 / 60Hz)	1000 / 1200 min ⁻¹ (50 / 60Hz)	1000 / 1200 min ⁻¹ (50 / 60Hz)
소음 레벨(ISO 2151)	72 dB(A) (50 / 60Hz)	73 dB(A) (50 / 60Hz)	73 dB(A) (50 / 60Hz)	74 dB(A) (50 / 60Hz)
대략적인 중량	385 kg	440 kg	930 kg	1000 kg
치수(가로 X 세로 X 높이)	1320 x 740 x 1160 mm	1320 x 740 x 1160 mm	1640 x 950 x 1240 mm	1640 x 950 x 1240 mm
가스 유입구 / 배출구	DN 80 / DN 50	DN 80 / DN 50	DN 80 / DN 80	DN 80 / DN 80

더 자세한 정보가 필요하십니까?

당사에 직접 연락해 주십시오!
busch@busch.co.kr 혹은 +82 (0)31 645 2700



양식을 작성해 주세요



지금 전화 주세요