

# COMBI CMM(MINK + MINK)

진공 펌프 기계



VACUUM SOLUTIONS



## 효율성

최신 건식 클로 진공 기술, 기존 진공 펌프 대비 에너지 절약 최대화, 우수한 가성비

## 유지보수 불필요

건식 및 비접촉 작동, MINK MM 건식 클로 진공 펌프 기반 솔루션

## 호환성

개별 고객 요구 사항 및 공정에 맞게 쉽게 적용 가능

# COMBI CMM(MINK + MINK)

진공 펌프 기계



VACUUM SOLUTIONS

치수 도면

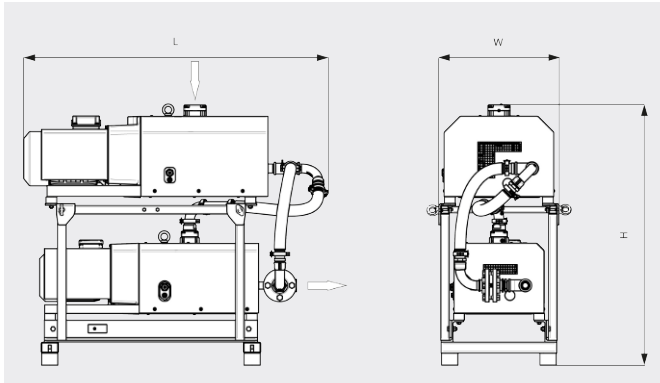

흡입 용량

20°C 공기 기준. 편차: ±10%

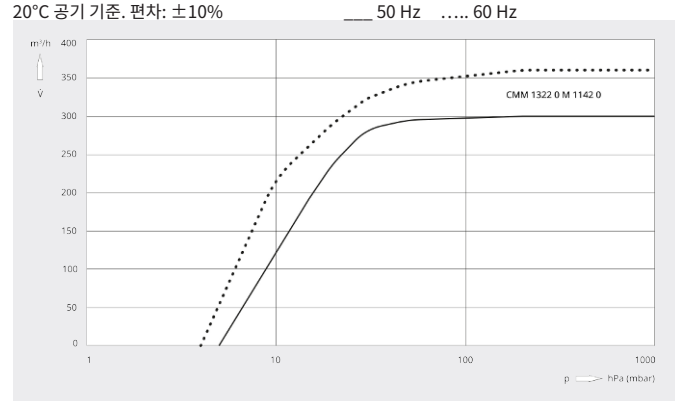

COMBI CMM	
펌프용량	300 / 360 m <sup>3</sup> /h (50 / 60Hz)
최대 진공도	10 hPa(mbar) (50 / 60Hz)
모터정격 소비전력	9.5 / 12.8 kW (50 / 60Hz)
모터정격 회전속도	3000 / 3600 min <sup>-1</sup> (50 / 60Hz)
치수(L x W x H)	1385 x 546 x 1184 mm
가스 유입구 / 배출구	G 2" / G 1¼"

더 자세한 정보가 필요하십니까?

당사에 직접 연락해 주십시오!  
busch@busch.co.kr 혹은 +82 (0)31 645 2700



양식을 작성 해 주세요



지금 전화 주세요