

MINK MM 1202-1322 AP

건식 클로 압축기



VACUUM SOLUTIONS



유연성

최대 2.0bar(g)의 다양한 산업 애플리케이션용으로 설계됨, 흡입 필터 및 압력 릴리프 밸브가 표준으로 제공됨

신뢰성

효율적인 공냉식, 전체 수명 동안 지속적으로 높은 체적 유량

유지보수 불필요

건식 비접촉 압축

MINK MM 1202-1322 AP

건식 클로 압축기



VACUUM SOLUTIONS

치수 도면

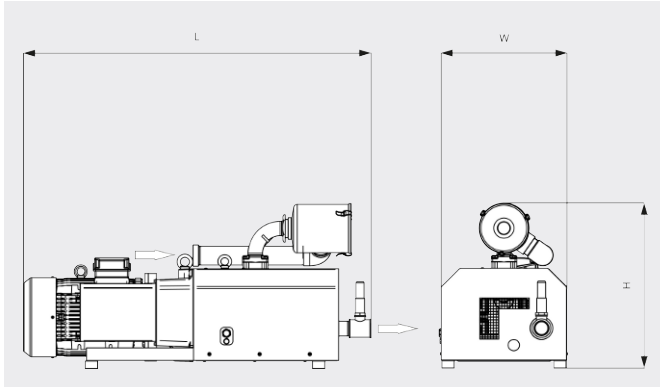

체적 유량

20°C 공기 기준. 편차: ±10%

— 50 Hz 60 Hz

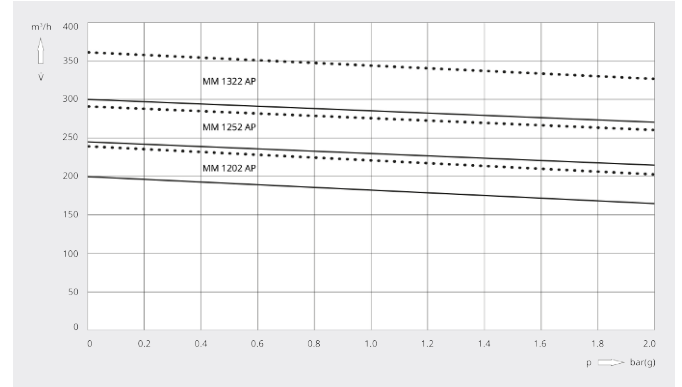

	MINK MM 1202 AP	MINK MM 1202 AP	MINK MM 1202 AP
체적 유량	200 / 240 m³/h (50 / 60Hz)	200 / 240 m³/h (50 / 60Hz)	200 / 240 m³/h (50 / 60Hz)
압력(유입구)	0.8 / 1.1 bar(g) (50 / 60Hz)	1.2 / 1.8 bar(g) (50 / 60Hz)	2.0 bar(g) (50 / 60Hz)
모터정격 소비전력	6.0 / 9.5 kW (50 / 60Hz)	7.5 / 12.5 kW (50 / 60Hz)	11.0 / 13.5 kW (50 / 60Hz)
모터정격 회전속도	3000 / 3600 min ⁻¹ (50 / 60Hz)	3000 / 3600 min ⁻¹ (50 / 60Hz)	3000 / 3600 min ⁻¹ (50 / 60Hz)
소음 레벨(ISO 2151)	80 / 83 dB(A) (50 / 60Hz)	80 / 83 dB(A) (50 / 60Hz)	80 / 83 dB(A) (50 / 60Hz)
대략적인 중량	210 kg	210 kg	210 kg
치수(가로 X 세로 X 높이)	1345 x 515 x 665 mm	1345 x 515 x 665 mm	1345 x 515 x 665 mm
가스 유출구	G 2"	G 2"	G 2"

	MINK MM 1252 AP	MINK MM 1252 AP	MINK MM 1252 AP
체적 유량	245 / 290 m³/h (50 / 60Hz)	245 / 290 m³/h (50 / 60Hz)	245 / 290 m³/h (50 / 60Hz)
압력(유입구)	0.9 / 0.7 bar(g) (50 / 60Hz)	1.6 / 1.4 bar(g) (50 / 60Hz)	2.0 bar(g) (50 / 60Hz)
모터정격 소비전력	7.5 / 9.0 kW (50 / 60Hz)	10.6 / 12.6 kW (50 / 60Hz)	12.5 / 15.6 kW (50 / 60Hz)
모터정격 회전속도	3000 / 3600 min ⁻¹ (50 / 60Hz)	3000 / 3600 min ⁻¹ (50 / 60Hz)	3000 / 3600 min ⁻¹ (50 / 60Hz)
소음 레벨(ISO 2151)	81 / 84 dB(A) (50 / 60Hz)	81 / 84 dB(A) (50 / 60Hz)	81 / 84 dB(A) (50 / 60Hz)
대략적인 중량	230 kg	230 kg	230 kg

MINK MM 1202-1322 AP

건식 클로 압축기



VACUUM SOLUTIONS

	MINK MM 1252 AP	MINK MM 1252 AP	MINK MM 1252 AP
치수(가로 X 세로 X 높이)	1390 x 515 x 665 mm	1390 x 515 x 665 mm	1390 x 515 x 665 mm
가스 유출구	G 2"	G 2"	G 2"

	MINK MM 1322 AP	MINK MM 1322 AP	MINK MM 1322 AP
체적 유량	300 / 360 m ³ /h (50 / 60Hz)	300 / 360 m ³ /h (50 / 60Hz)	300 / 360 m ³ /h (50 / 60Hz)
압력(유입구)	1.0 / 0.8 bar(g) (50 / 60Hz)	1.7 / 1.5 bar(g) (50 / 60Hz)	2.0 bar(g) (50 / 60Hz)
모터정격 소비전력	10.5 / 12.5 kW (50 / 60Hz)	14.9 / 17.2 kW (50 / 60Hz)	16.5 / 21.0 kW (50 / 60Hz)
모터정격 회전속도	3000 / 3600 min ⁻¹ (50 / 60Hz)	3000 / 3600 min ⁻¹ (50 / 60Hz)	3000 / 3600 min ⁻¹ (50 / 60Hz)
소음 레벨(ISO 2151)	82 / 85 dB(A) (50 / 60Hz)	82 / 85 dB(A) (50 / 60Hz)	82 / 85 dB(A) (50 / 60Hz)
대략적인 중량	255 kg	255 kg	255 kg
치수(가로 X 세로 X 높이)	1425 x 515 x 665 mm	1425 x 515 x 665 mm	1425 x 515 x 665 mm
가스 유출구	G 2"	G 2"	G 2"

더 자세한 정보가 필요하십니까?

당사에 직접 연락해 주십시오!
busch@busch.co.kr 혹은 +82 (0)31 645 2700



양식을 작성 해 주세요



지금 전화 주세요