

DOLPHIN LB 2108-3108 A

액봉식 진공 펌프



VACUUM SOLUTIONS



견고성

검증된 기술, 내구성 있는 투스테이지 구조

신뢰성

베이퍼 및 파티클 수용성이 매우 높음

유연성

주철(EN-GJL-200), 다양한 등급의 스테인리스강 및 티타늄 등 다양한 구조 소재, ATEX 인증 버전 사용 가능(Cat 1(i)/2(o) IIC T5), 물 이외의 사용 유체 사용 가능, 컴프레서로 동작 가능

액세서리 및 부품과 옵션

- 부분 및 전체 재순환 시스템
- 유체 분리기
- 캐비테이션 방지

- 열교환기
- 가스 이젝터
- 다양한 모터 선택 가능

- 체크밸브
- 진공 릴리프 밸브

DOLPHIN LB 2108-3108 A

액봉식 진공 펌프



VACUUM SOLUTIONS

치수 도면

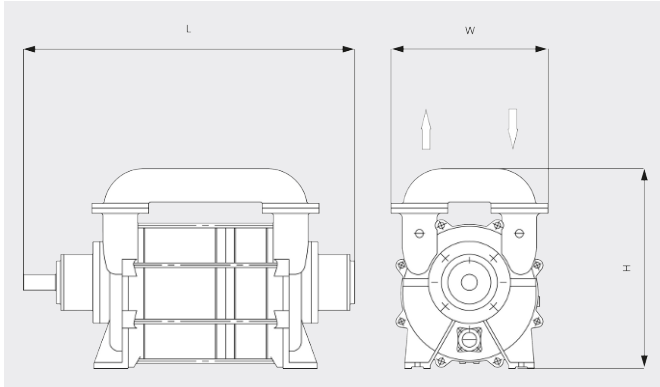

흡입 용량

20°C 공기 기준. 편차: ±10%

— 50 Hz 60 Hz

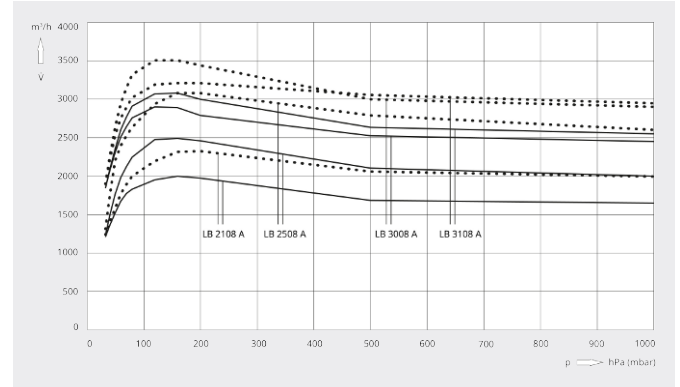

	DOLPHIN LB 2108 A	DOLPHIN LB 2508 A	DOLPHIN LB 3008 A	DOLPHIN LB 3108 A
펌프용량	2100 / 2300 m³/h (50 / 60Hz)	2500 / 3080 m³/h (50 / 60Hz)	3000 / 3200 m³/h (50 / 60Hz)	3100 / 3500 m³/h (50 / 60Hz)
최대 진공도	33 hPa(mbar) (50 / 60Hz)	33 hPa(mbar) (50 / 60Hz)	33 hPa(mbar) (50 / 60Hz)	33 hPa(mbar) (50 / 60Hz)
모터정격 소비전력	55 / 90 kW (50 / 60Hz)	75 / 110 kW (50 / 60Hz)	90 / 150 kW (50 / 60Hz)	110 / 150 kW (50 / 60Hz)
모터정격 회전속도	735 / 880 min ⁻¹ (50 / 60Hz)	735 / 880 min ⁻¹ (50 / 60Hz)	735 / 880 min ⁻¹ (50 / 60Hz)	735 / 880 min ⁻¹ (50 / 60Hz)
소음 레벨(ISO 2151)	79 dB(A)	79 dB(A)	79 dB(A)	79 dB(A)
대략적인 중량	1526 kg	1664 kg	1800 kg	2090 kg
치수(가로 X 세로 X 높이)	(1658 - 1938) x 650 x 800 mm	(1808 - 2088) x 650 x 800mm	(1908 - 2188) x 650 x 800 mm	(1943 - 2223) x 650 x 800 mm
가스 유입구 / 배출구	DN 150 PN 10 / DN 150 PN 10	DN 150 PN 10 / DN 150 PN 10	DN 150 PN 10 / DN 150 PN 10	DN 150 PN 10 / DN 150 PN 10

더 자세한 정보가 필요하십니까?

당사에 직접 연락해 주십시오!
busch@busch.co.kr 혹은 +82 (0)31 645 2700



양식을 작성 해 주세요



지금 전화 주세요