

# DOLPHIN LR 0210/0300 A

액봉식 진공 펌프



VACUUM SOLUTIONS



## 견고성

검증된 기술, 신뢰할 수 있는 작동, 매우 높은 증기 및 입자 수용성, 채굴, 발전소, 설탕 생산, 용지 및 제지 산업, 강철 생산 등 까다로운 제조 환경용으로 특별하게 설계됨

## 고성능

고용량, 높은 흡입 용량

## 호환성

모듈식 설계, 덕타일 주철 임펠러 또는 모든 304 등급 또는 316L 등급 부식 방지 스테인리스강 소재의 주철(EN-GJL-200) 하우징 선택 가능, 물 이외의 사용 유체 사용 가능, 컴프레서로 동작 가능

액세서리 및 부품과 옵션

- 모터 구동 펌프 세트, 기어 박스 또는 V벨트 드라이브 시스템 포함
- 견고한 강철 장착 베이스 프레임
- 부분 및 전체 재순환 시스템
- 캐비테이션 방지
- 가스 이젝터
- 체크밸브
- 진공 릴리프 밸브
- 임시 흡입구 여과기(시운전용)

# DOLPHIN LR 0210/0300 A

액봉식 진공 펌프



VACUUM SOLUTIONS

치수 도면

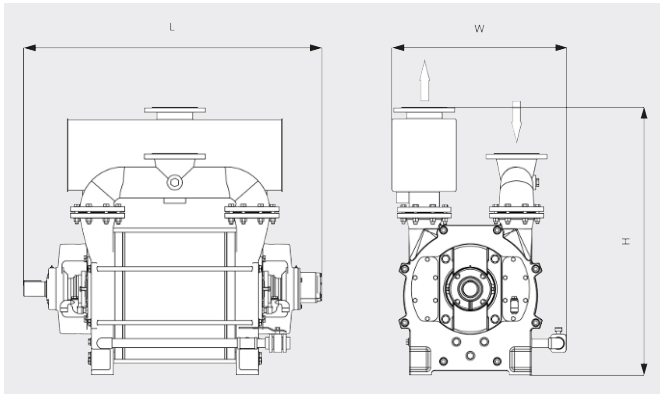

흡입 용량

20°C의 건조 공기. 허용 오차: ± 10%, HEI 및 Pneurop 6612 기준

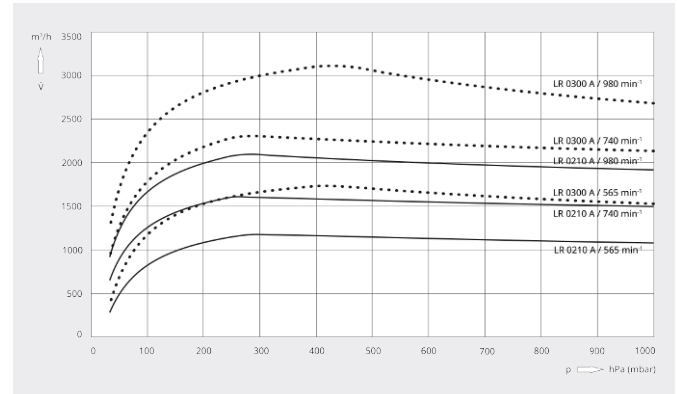

	DOLPHIN LR 0210 A	DOLPHIN LR 0300 A
펌프용량	1175 – 2100 m³/h	1670 – 3010 m³/h
최대 진공도	33 hPa(mbar)	33 hPa(mbar)
모터정격 소비전력	30 – 75 kW	45 – 110 kW
진공 펌프의 회전 속도	565 – 980 min⁻¹	565 – 980 min⁻¹
소음 레벨(ISO 2151)	≤ 85 dB(A)	≤ 85 dB(A)
대략적인 중량	910 kg	1025 kg
치수(가로 X 세로 X 높이)	1238 x 814 x 1245 mm	1388 x 814 x 1245 mm
가스 유입구 / 배출구	DN 150 PN 10 / DN 150 PN 10	DN 150 PN 10 / DN 150 PN 10

더 자세한 정보가 필요하십니까?

당사에 직접 연락해 주십시오!  
busch@busch.co.kr 혹은 +82 (0)31 645 2700



양식을 작성해 주세요



지금 전화주세요