

PANDA WZ 0250-2400 A/B

진공 부스터

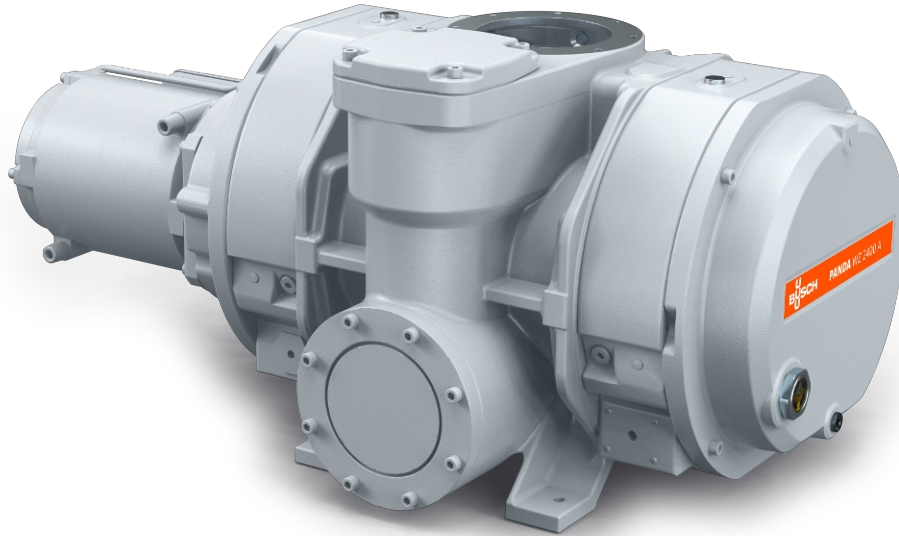

VACUUM SOLUTIONS



신뢰성

견고한 로브 디자인, 견고한 구조, 다양한 사용 조건에서 신뢰할 수 있음, 누설 방지, 가스 차단막 연결

고성능

우수한 체적 효율성, 높은 최대 진공도, 최대 10배까지 진공 시스템 성능 향상, 통합형 바이패스 밸브, 반도체 공정 등 중진공 및 고진공용으로 특화되어 설계

유연성

시스템 내의 모든 위치에 직결식으로 장착 가능, 모든 보조 펌프 유형의 성능 향상, 수직 또는 수평 배출 기능

PANDA WZ 0250-2400 A/B

진공 부스터



VACUUM SOLUTIONS

치수 도면

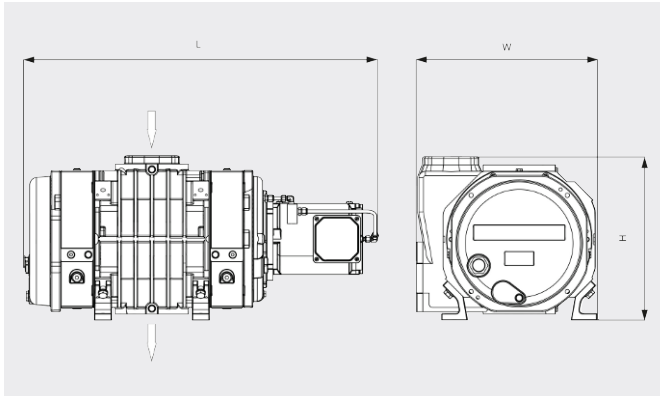

흡입 용량

흡입온도 20°C 기준 허용 오차: ±10%

— 50 Hz 60 Hz

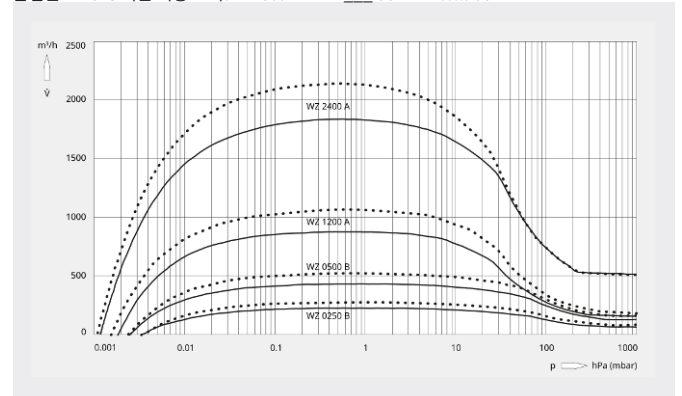

	PANDA WZ 0250 B	PANDA WZ 0500 B	PANDA WZ 1200 A	PANDA WZ 2400 A
펌프용량	263 / 315 m³/h (50 / 60Hz)	525 / 630 m³/h (50 / 60Hz)	1050 / 1260 m³/h (50 / 60Hz)	2120 / 2540 m³/h (50 / 60Hz)
흡입 용량	233 / 281 m³/h (50 / 60Hz)	464 / 560 m³/h (50 / 60Hz)	875 / 1054 m³/h (50 / 60Hz)	1830 / 2158 m³/h (50 / 60Hz)
최대 차압	100 hPa(mbar) (50 / 60Hz)	100 hPa(mbar) (50 / 60Hz)	53 hPa(mbar) (50 / 60Hz)	53 hPa(mbar) (50 / 60Hz)
누설율	≤ 1 · 10 ⁻⁶ mbar · l/s	≤ 1 · 10 ⁻⁶ mbar · l/s	≤ 1 · 10 ⁻⁶ mbar · l/s	≤ 1 · 10 ⁻⁶ mbar · l/s
모터정격 소비전력	1.5 / 1.8 kW (50 / 60Hz)	4.0 / 4.4 kW (50 / 60Hz)	4.0 / 4.4 kW (50 / 60Hz)	5.5 / 6.6 kW (50 / 60Hz)
모터정격 회전속도	1500 / 1800 min ⁻¹ (50 / 60Hz)	3000 / 3600 min ⁻¹ (50 / 60Hz)	3000 / 3600 min ⁻¹ (50 / 60Hz)	3000 / 3600 min ⁻¹ (50 / 60Hz)
대략적인 중량	165 kg	175 kg	285 kg	515 kg
치수(가로 X 세로 X 높이)	819 x 372 x 422 mm	819 x 372 x 422 mm	917 x 470 x 353 mm	1089 x 568 x 503 mm
가스 유입구 / 배출구(수직)	DN 100 ISO / DN 100 ISO	DN 100 ISO / DN 100 ISO	DN 160 ISO / DN 100 ISO	DN 160 ISO / DN 160 ISO
가스 유입구 / 유출구(수평)	DN 100 ISO / DN 63 ISO	DN 100 ISO / DN 63 ISO	DN 160 ISO / DN 100 ISO	DN 160 ISO / DN 160 ISO

더 자세한 정보가 필요하십니까?

당사에 직접 연락해 주십시오!

busch@busch.co.kr 혹은 +82 (0)31 645 2700



양식을 작성해 주세요



지금 전화주세요