

R5 RA 1000/1600 A PLUS

윤활유 공급 로터리 베인 진공 펌프



VACUUM SOLUTIONS



제어 및 모니터링

4차 산업혁명(Industry 4.0)을 위한 원격 조정, 상태 모니터링 및 통신 프로토콜 제공

비용 절감

에너지 소비 감소와 운영 비용 최소화

검증된 기술

R5 윤활유 공급 베인 진공 기술로 신뢰할 수 있는 작동

R5 RA 1000/1600 A PLUS

윤활유 공급 로터리 베인 진공 펌프



VACUUM SOLUTIONS

치수 도면

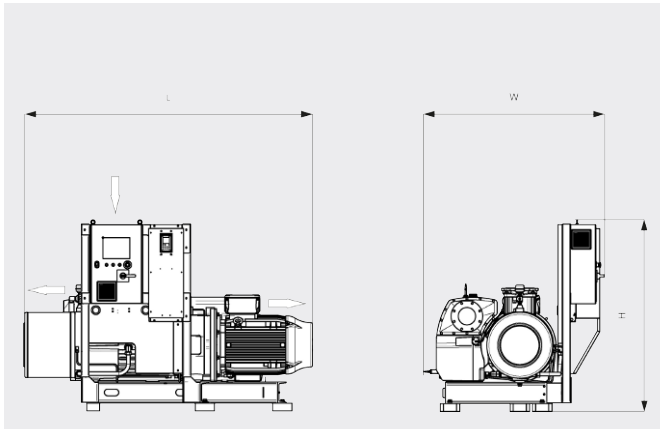

흡입 용량

20°C 공기 기준. 편차: ±10%

— 최소 배기량 ... 최대 배기량

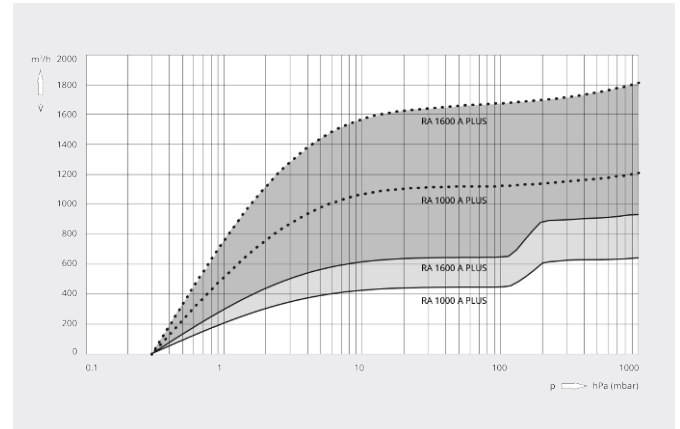

	R5 RA 1000 A PLUS	R5 RA 1600 A PLUS
펌프용량	440 – 1200 m ³ /h	640 – 1800 m ³ /h
최대 진공도	0.3 hPa(mbar)	0.3 hPa(mbar)
모터정격 소비전력	30 kW	37 kW
모터정격 회전속도	500 – 1200 min ⁻¹	500 – 1200 min ⁻¹
100mbar에서 전력 소비량	8.6 – 22.3 kW	12.8 – 35.9 kW
최대 진공도에서 전력 소비량	5.4 – 12.5 kW	6.9 – 19.0 kW
소음 레벨(ISO 2151)	65 – 79 dB(A)	69 – 83 dB(A)
오일량	30 l	30 l
대략적인 중량	1230 kg	1580 kg
치수(가로 X 세로 X 높이)	1964 x 1422 x 1451 mm	2198 x 1422 x 1451 mm
가스 유입구 / 배출구	DN 150 / DN 125	DN 150 / DN 125

더 자세한 정보가 필요하십니까?

당사에 직접 연락해 주십시오!
busch@busch.co.kr 혹은 +82 (0)31 645 2700



양식을 작성해 주세요



지금 전화주세요