

DOLPHIN VL 0530-0800 A 전 체 재순환

액봉식 진공 펌프 기계

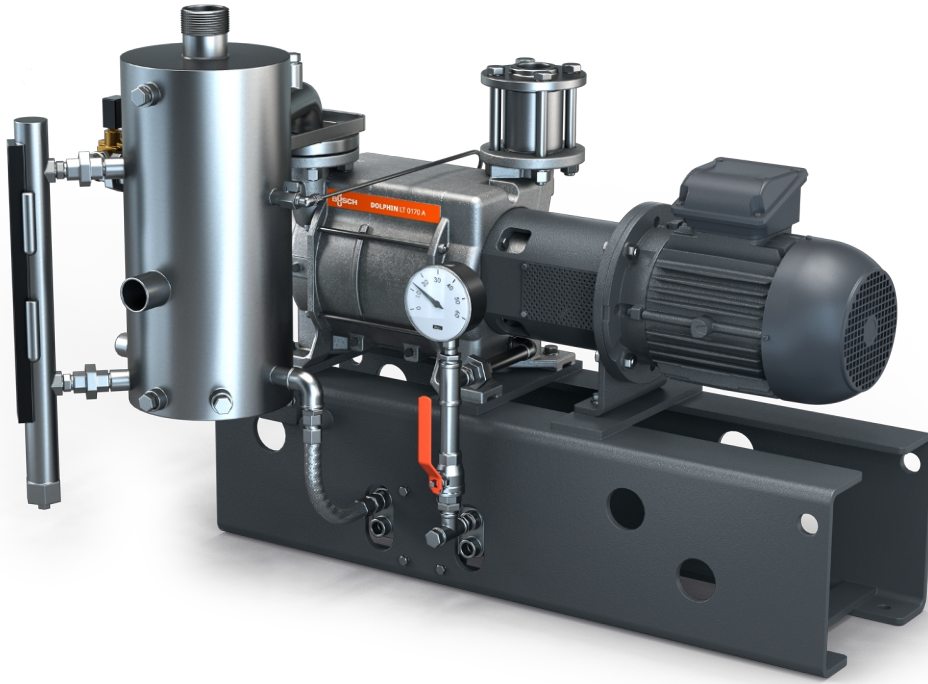

VACUUM SOLUTIONS



견고성

검증된 기술, 신뢰할 수 있는 작동, 부식 방지 스테인리스강 임펠러, 매우 우수한 베이퍼 및 파티클 수용성, 주철(EN-GJL-200) 또는 316 등급 스테인리스강 소재 하우징 선택 가능, ATEX 인증 버전 제공(Cat. 1 (i/o) IIC, T4)

일체형

유입구 체크 밸브, 프레스 유체 공급 키트, 스위치 포함 레벨 표시기, 온도 및 압력 표시기, 캐비테이션 방지 등 시스템 제어, 열교환기, 사용 유체 세퍼레이터, 베이스 프레임 포함 제품

효율성

사용 유체 전체 재순환, 낮은 사용 유체 소비, 응축 증기 및 공정 가스 회수, 냉각액과 사용 유체 분리, 물 이외의 사용 유체 사용 가능

DOLPHIN VL 0530-0800 A 전체 재순환

액봉식 진공 펌프 기계



VACUUM SOLUTIONS

치수 도면

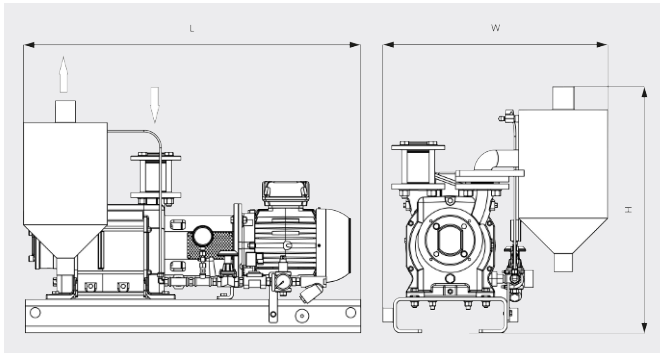

치수 도면

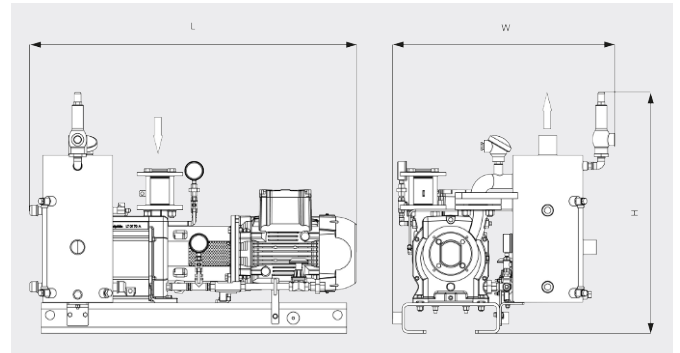

	DOLPHIN VL 0530 A 전체 재순환	DOLPHIN VL 0800 A 전체 재순환
펌프용량	405 / 551 m ³ /h (50 / 60Hz)	722 / 867 m ³ /h (50 / 60Hz)
최대 진공도	130 hPa(mbar) (50 / 60Hz)	130 hPa(mbar) (50 / 60Hz)
모터정격 소비전력	11.0 / 15.0 kW (50 / 60Hz)	18.5 / 22.0 kW (50 / 60Hz)
대략적인 중량	495 / 559 kg (Safe / ATEX)	573 / 659 kg (Safe / ATEX)
치수(가로 X 세로 X 높이)	1490 x 893 x 1129 / 1592 x 946 x 1248 mm (Safe / ATEX)	1679 x 973 x 1144 / 1761 1059 x 1431 mm (Safe / ATEX)
가스 유입구 / 배출구	G 2" / R 3"	G 2½" / R 4"

더 자세한 정보가 필요하십니까?

당사에 직접 연락해 주십시오!
busch@busch.co.kr 혹은 +82 (0)31 645 2700



양식을 작성 해 주세요



지금 전화 주세요