

TAPIR HL 1102 A

리크 디텍터



VACUUM SOLUTIONS



휴대용

컴팩트한 접이식 핸들, 경량의 통합형 착탈식 콘트롤 패널로 어디서든 작동이 가능

고성능

민감한 누출 감지, 최소 $5 \cdot 10^{-13} \text{ Pa} \cdot \text{m}^3/\text{s}$ 의 누설 검출 가능, 거의 모든 어플리케이션용, 분사 검사 및 스니핑 누설 검출, 헬륨 또는 수소 포함

제어 및 모니터링

최상의 가독성을 위한 고해상도 컬러 디스플레이, 직관적인 메뉴 탐색, 모든 관련 데이터를 저장 및 다운로드하기 위한 SD 메모리 카드, 사용자 지정 가능 파라미터 세팅

액세서리

- 헬륨 스프레이 건 키트
- 스니핑 탐지기
- 운반 트롤리
- 운반 상자
- 전원 연결, 2.5m, 영국

TAPIR HL 1102 A

리크 디텍터



VACUUM SOLUTIONS

치수 도면

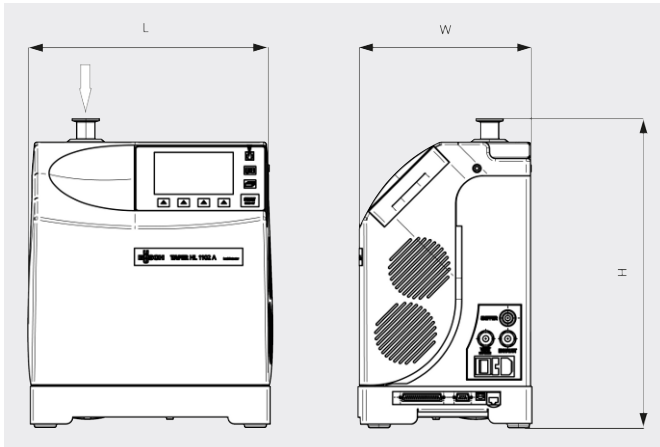

TAPIR HL 1102 A	
헬륨 흡입 용량	1.1 l/s
반응 시간(스니핑 리크 디텍션)	< 1 초
헬륨의 최소 측정 가능 누설률(분사 검사)	$5 \cdot 10^{-13} \text{ Pa} \cdot \text{m}^3/\text{s}$
헬륨의 최소 측정 가능 누설률(스니핑 리크 디텍션)	$1 \cdot 10^{-8} \text{ Pa} \cdot \text{m}^3/\text{s}$
측정 가능 가스	^4He ; ^3He ; H_2
검사 방법	분사 검사 및 스니핑 리크 디텍션
교정 포함 시동 시간(20°C)	< 3.5 최소
교정 제외 시동 시간(20°C)	< 2 최소
보조 펌프	다이어프램 진공 펌프
보조 펌프의 흡입 용량(50Hz)	1.7 m ³ /h
최대 전력 소비	300 W
전원 공급 장치	90-240V(50/60Hz)
I/O 인터페이스	RS-232, 표준 15핀 I/O
사용 온도(스니핑 검사)	10-40 °C
사용 온도(분사 검사)	10-40 °C

TAPIR HL 1102 A

리크 디텍터



VACUUM SOLUTIONS

TAPIR HL 1102 A	
소음 레벨(ISO 2151)	< 45 dB(A)
대략적인 중량	21 kg
사용자 인터페이스	컬러 터치스크린(착탈식)
치수(가로 X 세로 X 높이)	350 x 254 x 415 mm
연결 플랜지	DN 25 ISO-KF

더 자세한 정보가 필요하십니까?

당사에 직접 연락해 주십시오!
busch@busch.co.kr 혹은 +82 (0)31 645 2700



양식을 작성 해 주세요



지금 전화 주세요