

COBRA BA 0100 C

건식 스크류 진공 펌프



VACUUM SOLUTIONS



고성능

고급 스크류 설계, 벨 형상 구조, 특허를 획득한 셀프 밸런싱 스크류, 우수한 작동 품질, 반도체 및 분석 응용 분야, 살균, 동결 건조, 용광로, 박막 코팅 및 가스 회수에 매우 적합

효율성

낮은 소유 비용, 최소한의 유지보수, 긴 서비스 간격, 높은 가동 시간, 효율적인 공냉식

컴팩트

어디에나 설치 가능, 직결식 캔드 모터

액세서리

- 증기 및 응축 가스 흡입을 위한 밀봉 및 딜루션 가스 시스템

COBRA BA 0100 C

건식 스크류 진공 펌프



VACUUM SOLUTIONS

치수 도면

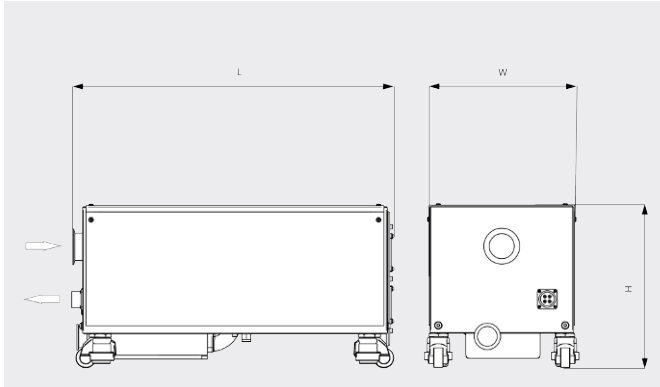

흡입 용량

20°C 공기 기준. 편차: ±10%

— 50 Hz 60 Hz

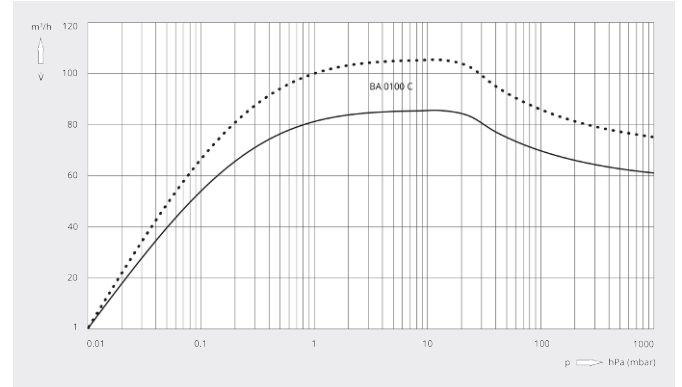

COBRA BA 0100 C	
품번	1361570759
펌프용량	85 / 105 m³/h (50 / 60Hz)
최대 진공도	0.01 (50 / 60Hz)
모터정격 소비전력	1.5 / 1.8 kW (50 / 60Hz)
최대 진공도에서 전력 소비량	1.1 / 1.25 kW (50 / 60Hz)
모터정격 회전속도	3000 / 3600 min ⁻¹ (50 / 60Hz)
소음 레벨(ISO 2151)	58 dB(A) (50 / 60Hz)
질소 소비량	0 - 50 L/분
대략적인 중량	120 kg
치수(가로 X 세로 X 높이)	634 x 304 x 338 mm
가스 유입구 / 배출구	DN 50 KF / DN 40 KF
자세한 정보	<ul style="list-style-type: none"> • 공냉식 • 수평 스테인리스강 소임기 • 통합 소음기 블록 포함 캐스터 • PTFE 오일 선충전

더 자세한 정보가 필요하십니까?

당사에 직접 연락해 주십시오!
busch@busch.co.kr 혹은 +82 (0)31 645 2700



양식을 작성 해 주세요



지금 전화 주세요