

COBRA DS 1200/1800 A

건식 스크류 진공 펌프



VACUUM SOLUTIONS



고성능

고급 스크류 설계, 우수한 작동 품질, 통합 진공 부스터, 태양열, 평면 패널 및 반도체 응용 분야, 가스 온도가 높은 가혹한 공정(예: 에칭 및 CVD)에 매우 적합, 우수한 파우더 처리, 가혹한 활용 분야를 위한 탄탈 코팅 스크류

효율성

낮은 소유 비용, 최소한의 유지보수, 긴 서비스 간격, 높은 가동 시간, 높은 수소 처리량, 낮은 에너지 소비, 가변 온도 조절

컴팩트

어디에나 설치 가능한 디자인, 직결식 캔드 모터, 컴팩트형 베이스 프레임에서 보조 펌프 및 진공 부스터 결합, 낮은 진동 수준

COBRA DS 1200/1800 A

건식 스크류 진공 펌프



VACUUM SOLUTIONS

치수 도면

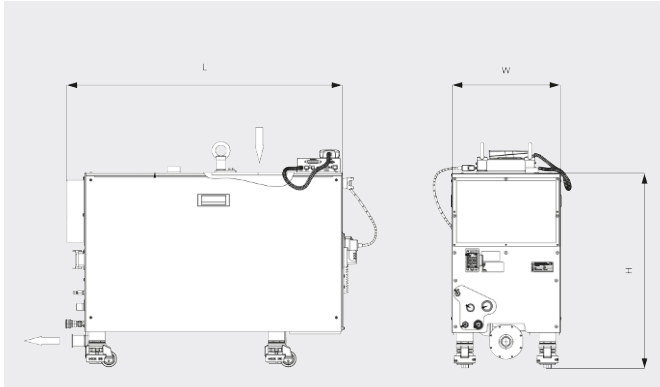

흡입 용량

20°C 공기 기준. 편차: ±10%

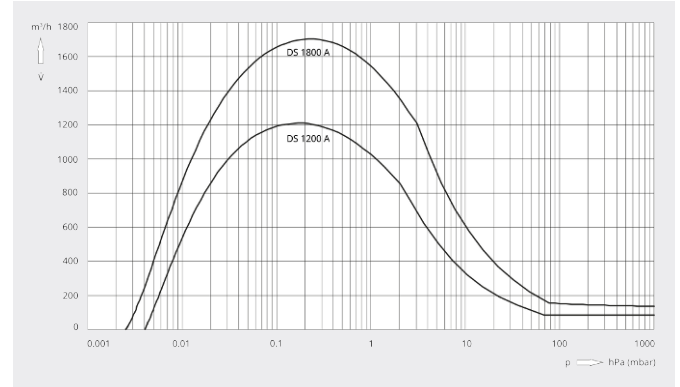

	COBRA DS 1200 A	COBRA DS 1800 A
펌프용량	1200 m³/h	1700 m³/h
최대 진공도	0.003 hPa(mbar)	0.003 hPa(mbar)
보조 펌프 모터정격 소비전력	4.0 / 4.4 kW (50 / 60Hz)	4.4 kW
진공 부스터 모터정격 소비전력	4.0 kW	4.0 kW
보조 펌프 모터정격 회전속도	3000 / 3600 min ⁻¹ (50 / 60Hz)	5100 min ⁻¹
진공 부스터 모터정격 회전속도	5400 min ⁻¹	5400 min ⁻¹
소음 레벨(ISO 2151)	< 62 dB(A)	< 62 dB(A)
물 사용량	7.0-8.0 L/분	7.0-8.0 L/분
질소 소비량	0 - 75 L/분	0 - 75 L/분
대략적인 중량	500 kg	700 kg
치수(가로 X 세로 X 높이)	1073 x 426 x 740 mm	1073 x 426 x 750 mm
가스 유입구 / 배출구	DN 160 ISO-K / DN 40 ISO-KF	DN 160 ISO-K / DN 40 ISO-KF

더 자세한 정보가 필요하십니까?

당사에 직접 연락해 주십시오!
busch@busch.co.kr 혹은 +82 (0)31 645 2700



양식을 작성 해 주세요



지금 전화 주세요