

COBRA NC 0100-0300 B

건식 스크류 진공 펌프



VACUUM SOLUTIONS



고성능

고급 스크류 설계, 특허를 획득한 셀프 밸런싱 스크류, 화학 공정, 증류 및 진공 건조에 매우 적합

효율성

낮은 소유 비용, 최소한의 유지보수, 긴 서비스 간격, 높은 가동 시간, 효율적인 수냉식

유연성

공냉식, 다양한 밀봉 및 코팅 구성, ATEX 인증 버전 제공 가능

액세서리

- 퍼지 가스 시스템
- 실링 가스 공급
- 희석 가스 공급
- ISO 또는 ASME 플랜지에 연결하기 위한 연결 어댑터
- 체크 값
- 배출 가스 소음기
- 공냉식
- 다양한 밀봉 및 코팅 구성
- ATEX 인증 버전 사용 가능

COBRA NC 0100-0300 B

건식 스크류 진공 펌프



VACUUM SOLUTIONS

치수 도면

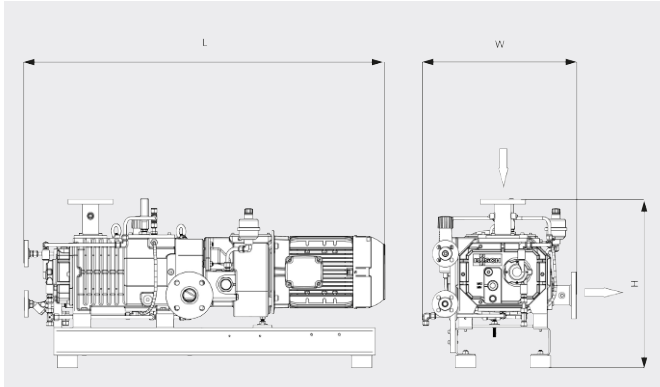

흡입 용량

20°C 공기 기준. 편차: ±10%

— 50 Hz 60 Hz

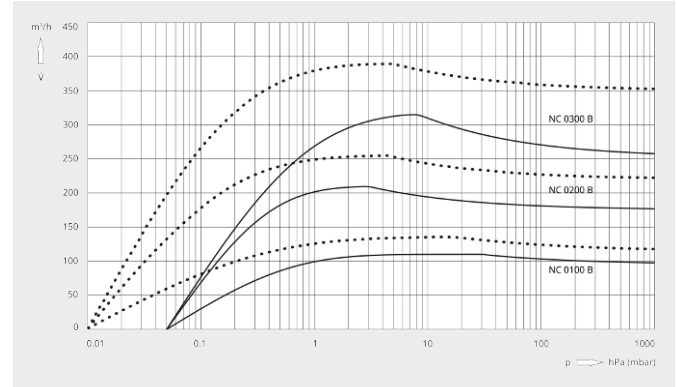

	COBRA NC 0100 B	COBRA NC 0200 B	COBRA NC 0300 B
흡입 용량	110 / 130 m³/h (50 / 60Hz)	220 / 265 m³/h (50 / 60Hz)	320 / 385 m³/h (50 / 60Hz)
최대 진공도	≤ 0.05 / ≤ 0.01 hPa(mbar) (50 / 60Hz)	≤ 0.05 / ≤ 0.01 hPa(mbar) (50 / 60Hz)	≤ 0.05 / ≤ 0.01 hPa(mbar) (50 / 60Hz)
모터정격 소비전력	3.5 / 4.8 kW (50 / 60Hz)	6.0 / 7.6 kW (50 / 60Hz)	7.5 / 9.5 kW (50 / 60Hz)
모터정격 회전속도	3000 / 3600 min ⁻¹ (50 / 60Hz)	3000 / 3600 min ⁻¹ (50 / 60Hz)	3000 / 3600 min ⁻¹ (50 / 60Hz)
소음 레벨 (ISO 2151)	≤ 70 / ≤ 74 dB(A) (50 / 60Hz)	≤ 71 / ≤ 76 dB(A) (50 / 60Hz)	≤ 72 / ≤ 77 dB(A) (50 / 60Hz)
대략적인 중량	300 kg	350 kg	400 kg
치수(가로 X 세로 X 높이)	957 x 520 x 914 mm	1207 x 520 x 914 mm	1279 x 520 x 914 mm
가스 유입구 / 배출구	DN 40 PN 16 / DN 40 PN 16	DN 50 PN 16 / DN 50 PN 16	DN 50 PN 16 / DN 50 PN 16

더 자세한 정보가 필요하십니까?

당사에 직접 연락해 주십시오!
busch@busch.co.kr 혹은 +82 (0)31 645 2700



양식을 작성 해 주세요



지금 전화 주세요