

COBRA NC 2500 B

건식 스크류 진공 펌프



VACUUM SOLUTIONS



고성능

고급 스크류 설계, 특허를 획득한 셀프 밸런싱 스크류, 강철 탈기, 공간 시뮬레이션 또는 진공 건조에 매우 적합

효율성

낮은 소유 비용, 최소한의 유지보수, 긴 서비스 간격, 높은 가동 시간, 효율적인 수냉식

유연성

다양한 밀봉 구성 및 ATEX 인증 버전 제공 가능

액세서리

- 실링 가스 시스템
- ASME 플랜지용 어댑터
- 다양한 밀봉 구성
- 딜루션 가스 시스템
- 배출 소음기
- ATEX 인증 버전 사용 가능

COBRA NC 2500 B

건식 스크류 진공 펌프



VACUUM SOLUTIONS

치수 도면

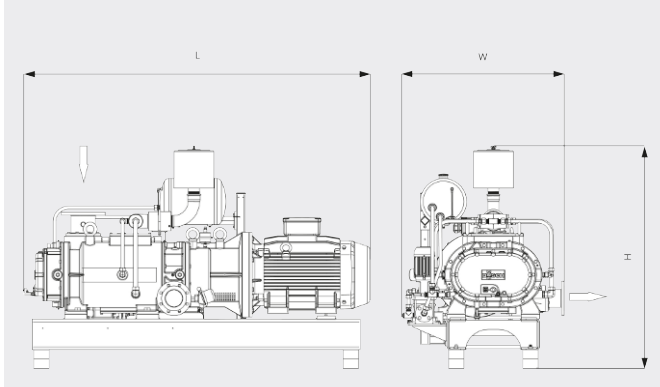

흡입 용량

20°C 공기 기준. 편차: ±10%

— 50 Hz 60 Hz

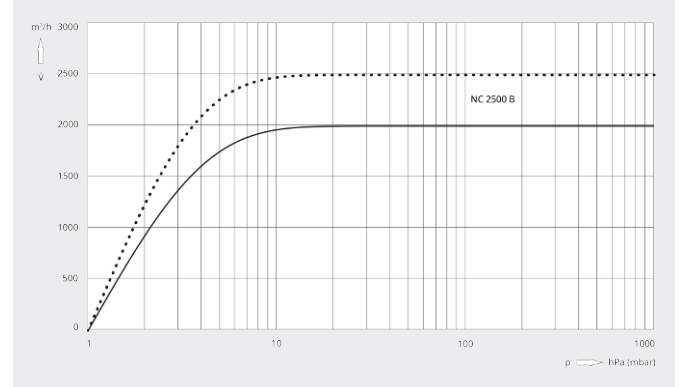

COBRA NC 2500 B	
펌프용량	2000 / 2500 m³/h (50 / 60Hz)
최대 진공도	≤ 1.0 hPa(mbar) (50 / 60Hz)
모터정격 소비전력	55.0 / 63.0 kW (50 / 60Hz)
모터정격 회전속도	3000 / 3600 min ⁻¹ (50 / 60Hz)
소음 레벨(ISO 2151)	82 / 84 dB(A) (50 / 60Hz)
대략적인 중량	2000 kg
치수(가로 X 세로 X 높이)	2243 x 1053 x 1437 mm
가스 유입구 / 배출구	DN 150 PN 16 / DN 100 PN 16

더 자세한 정보가 필요하십니까?

당사에 직접 연락해 주십시오!
busch@busch.co.kr 혹은 +82 (0)31 645 2700



양식을 작성 해 주세요



지금 전화 주세요